

/sigla CFMOTO/

# UFORCE

# 600

CF600UTR

## MANUAL DE UTILIZARE

CITIȚI CU ATENȚIE PREZENTUL MANUAL

Conține informații importante privind siguranța.

Asigurați-vă că șoferul deține un permis de conducere valabil.

Este interzis să transportați pasageri cu vârsta sub 12 ani.

## CUPRINS

Cuvânt înainte .....	5
Bine ați venit .....	5
Cuvinte de avertizare .....	6
Introducere .....	9
Numărul de identificare a vehiculului și informații cheie .....	10
Specificații .....	11
Siguranța conducătorului .....	17
Măsuri generale de siguranță .....	17
Răspunderea conducătorului .....	21
Etichete de siguranță, locații și avertizări .....	26
Avertizări privind pericolele posibile .....	33
Caracteristici și elemente de control .....	51
Protecție pentru ocupanți .....	51
Elemente de control principale .....	53
Elemente de control secundare .....	57
Caracteristicile vehiculului .....	64
Sistemul CVT .....	72
Cum să evitați defectarea curelei de transmisie și a componentelor CVT .....	73
Indicatoare de bord și avertizări .....	76
Utilizarea vehiculului dvs. ....	85
Perioada de rodaj .....	85
Verificare înainte de utilizare .....	87
Accelerație .....	87
Frâna de picior .....	88
Pornirea motorului .....	88
Schimbarea treptelor de viteză .....	89
Operarea în condiții de siguranță - Conducerea în condiții de siguranță .....	93
Răspunderea conducătorului .....	93
Exersarea .....	96
Operarea vehiculului dvs. ....	99
Transportarea și tractarea de încărcături .....	104
Amplasarea unui suport sub vehicul .....	110
Utilizare preconizată .....	111
Operarea trolului .....	112
Întreținere .....	122
Definirea utilizării intense .....	122
Lista de verificare a întreținerii înainte de utilizare .....	124
Lista de verificare a întreținerii în perioada de rodaj .....	126
Graficul întreținerii periodice .....	128
Proceduri de întreținere .....	135
Curățare și depozitare .....	171
Transportarea vehiculului .....	175
Diagnosticarea problemelor vehiculului .....	176
Motorul nu învârte .....	176
Motorul scoate zgomote sau bate .....	176
Motorul se oprește sau pierde din putere .....	177

Motorul învârte, dar nu pornește .....	178
Motorul dă rateuri .....	179
Indicator defecțiune EFI .....	181
Indicator defecțiune EPS .....	182
Diagnosticarea și remedierea defecțiunilor la sistemul de direcție acționat electric (EPS) .....	183
Declarație .....	184
Declarație privind expunerea șoferilor la zgomote .....	184
Declarație privind vibrațiile .....	185
Garanția limitată CFMOTO .....	186
Schimbarea proprietarului .....	191

## CUVÂNT ÎNAINTE

### Cuvânt înainte

#### **Bine ați venit**

Vă mulțumim că ați achiziționat un vechiul CFMOTO și sunteți binevenit în familia deținătorilor CFMOTO din întreaga lume. Vizitați [www.cfmoto.com](http://www.cfmoto.com) pentru ultimele noutăți, produse noi, evenimente viitoare, etc.

CFMOTO este o companie internațională specializată în dezvoltarea, producerea și comercializarea de motociclete cu cilindree mari, vehicule de teren, vehicule utilitare și componente de bază (motoare sport cu lichid de răcire, cadre, etc). Înființată în 1989, CFMOTO se dedică cultivării de branduri independente și inovării independente R&D. În prezent, produsele CFMOTO sunt distribuite prin peste 2000 de parteneri din întreaga lume în peste 100 de țări și zone. CFMOTO este în continuă urcare în clasamentul mondial al industriei sporturilor motorizate și își propune să furnizeze produse superioare agenților și fanilor din întreaga lume.

Pentru a putea utiliza în mod confortabil și în siguranță vehiculul dvs., asigurați-vă că respectați instrucțiunile și recomandările din prezentul manual de utilizare. Manualul dvs. conține instrucțiuni privind lucrările minore de întreținere. Puteți găsi informații cu privire la reparațiile majore în manualul de service CFMOTO.

Agentul dvs. CFMOTO cunoaște cel mai bine vehiculul dvs. și este interesat ca dvs. să fiți pe deplin mulțumit. Vă rugăm să apelați la agentul dvs. pentru toate lucrările de service în timpul și după perioada de garanție.

Datorită îmbunătățirilor continue ale designului și calității componentelor produse, pot apărea discrepanțe minore între vehicul și informațiile din prezentul manual.

Imaginile și/sau procedurile din prezentul manual sunt doar de referință.

## CUVÂNT ÎNAINTE

### **Cuvinte de avertizare**

Un cuvânt de avertizare atrage atenția asupra unui mesaj sau asupra unor mesaje privind siguranța, asupra unui mesaj sau asupra unor mesaje privind daunele cauzate proprietății și desemnează un grad sau un nivel de gravitate a pericolului. Cuvintele de avertizare standard din prezentul manual sunt AVERTIZARE, ATENȚIE și OBSERVAȚIE sau NOTIFICARE.

Următoarele cuvinte și simboluri de avertizare apar peste tot în acest manual și pe vehiculul dvs. Este vorba despre siguranța dvs., când sunt utilizate aceste cuvinte și simboluri. Familiarizați-vă cu semnificația lor înainte de a citi manualul:

#### **AVERTIZARE**

Această pictogramă și alertă privind siguranța indică un posibil pericol de accidentare personală gravă sau moarte.

#### **ATENȚIE**

Această pictogramă și alertă privind siguranța indică un posibil pericol care poate duce la accidentare personală ușoară și/sau poate cauza daune vehiculului.

#### **ATENȚIE**

Această alertă privind siguranța, fără pictogramă, indică o situație care poate cauza daune vehiculului.

#### **OBSERVAȚIE sau NOTIFICARE**

O observație sau o notificare vă va atrage atenția asupra unor informații sau instrucțiuni importante.

## CUVÂNT ÎNAINTE



### **NICIODATĂ:**

- Nu conduceți vehiculul fără instruirea necesară.
- Nu conduceți pe drumuri publice. Se pot produce coliziuni cu alte vehicule.
- Nu conduceți pe drumuri pavate. Pavajul poate afecta serios manevrarea și controlul.
- Nu conduceți la viteze prea mari pentru abilitățile dvs., pentru condițiile sau terenul pe care conduceți.
- Nu consumați ALCOOL sau MEDICAMENTE înainte sau în timpul utilizării vehiculului.

### **ÎNTOTDEAUNA:**

- Evitați suprafețele pavate, care pot afecta serios manevrarea și controlul.
- Utilizați tehnicile de conducere adecvate pentru a evita răsturnarea vehiculului pe pante, pe teren accidentat sau când întoarceți.
- Purtați cască, protecție pentru ochi și echipament de protecție.

## CUVÂNT ÎNAINTE

### CITIȚI MANUALUL DE UTILIZARE

### URMAȚI TOATE INSTRUCȚIUNILE ȘI AVERTIZĂRILE

#### AVERTIZARE

Citiți, înțelegeți și respectați toate instrucțiunile și măsurile de siguranță din acest manual și de pe toate etichetele produsului. Nerespectarea măsurilor de siguranță poate cauza accidente grave sau moarte.

#### AVERTIZARE

Gazele de eșapament generate de acest produs conțin CO, care este un gaz letal și poate cauza dureri de cap, amețeli, grețuri sau pierderea cunoștinței, chiar moartea.

#### AVERTIZARE

Capacul motorului, discul de frână și toba de eșapament a țevii de eșapament vor fi fierbinți după o lungă perioadă de utilizare. Evitați arsurile cauzate de aceste părți.

## INTRODUCERE

### Introducere

Vă mulțumim că ați achiziționat un vechiul CFMOTO.

Scopul acestui Manual de utilizare este să familiarizeze proprietarul / conducătorul cu diversele elemente de control ale vehiculului și cu instrucțiunile privind operarea în condiții de siguranță. Conține informații importante privind siguranța, abilitățile de conducere, precum și informații privind întreținerea de bază și procedurile de verificare. Dacă aveți întrebări privind operarea sau întreținerea vehiculului dvs., vă rugăm să consultați un agent CFMOTO.

### **ATENȚIE:**

Vă rugăm să urmați instrucțiunile de mai jos pentru a proteja convertorul catalitic.

- Utilizați doar benzină fără plumb, chiar dacă aceasta conține totuși puțin plumb. Plumbul poate avaria metalul nobil din convertorul catalitic și îl poate scoate din funcțiune.
- Nu adăugați niciodată ulei de prevenire a ruginirii și ulei de motor în toba de eșapament, deoarece poate scoate din funcțiune convertorul catalitic.



## INTRODUCERE

### Numărul de identificare a vehiculului și informații cheie

Treceți numerele de identificare ale vehiculului dvs. în spațiile prevăzute. Scoateți cheia de rezervă și păstrați-o într-un loc sigur. Cheia dvs. poate fi copiată doar prin potrivirea matriței cheii cu una din cheile existente. Prin urmare, dacă pierdeți ambele chei, întregul set de închidere va trebui înlocuit.

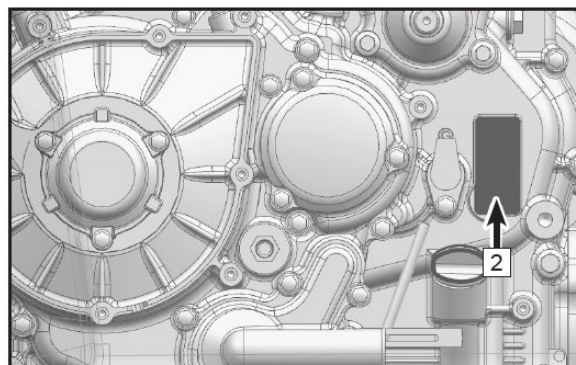
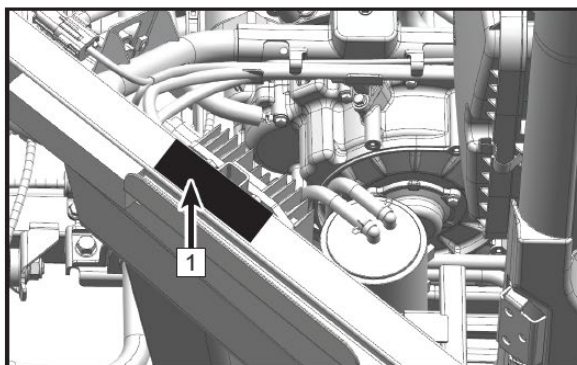

1. Număr identificare vehicul: \_\_\_\_\_

2. Serie motor: \_\_\_\_\_

## SPECIFICAȚII

### Specificații

Articol	UFORCE 600
	CF600UTR
Lungime totală	111 in. (2920 mm)
Lățime totală	57,9 in. (1470 mm)
Înălțime totală	76,8 in. (1850 mm)
Ampatament	76,8 in. (1950 mm)
Gardă la sol	10,6 in. (270 mm)
Rază min. de întoarcere	187 in. (475 cm)
Greutate proprie	1355,8 lb. (695 kg)
Capacitate ridicare cutie marfă spate	551,2 lb. (250 kg)
Sarcină maximă admisă	1065 lb. (483 kg)
Capacități de remorcare recomandate:	
Greutate cârlig remorcare	88,18 lb. (40 kg)
Greutate remorcă și încărcătură	881,85 lb. (400 kg)
(Cu remorcă cu sistem de frânare inerțial)	1763,7 lb. (800 kg)
Model și tip motor	191S
Tip	Un singur cilindru, 4 timpi, răcire cu lichid, 4 valve, SOHC

## SPECIFICAȚII

Articol	<b>UFORCE 600</b>
	<b>CF600UTR</b>
Gaură x cursă	91 mm × 89,2 mm
Cilindree	580 cc
Raport de compresie	10,68 : 1
Tip pornire	Pornire electrică
Tip lubrifiere	Lubrifiere prin presiune/pulverizare
Ulei de motor:	SAE 5W-40 SJ / SAE 10W-40 SJ / SAE 15W-40 SJ
Tip	(Vezi pag. 86 pentru tabelul cu viscozitatea uleiului)
Volum ulei de motor:	2,96 qt. ( 2,8 L )
Modificare capacitate / Filtru de ulei	2,54 qt. ( 2,4 L )
Lichid de răcire:	Disponibil pe piață - Sigur pentru motoarele din aluminiu
Tip	
Capacitate totală (fără capacitate rezervor)	3,8 qt. (3,6 L)
Capacitate modificare lichid de răcire (fără capacitate rezervor)	3,7 qt. (3,5 L)
Capacitate rezervor (linia de jos ~ linia de sus)	0,32 qt. (0,3 L) ~ 0,62 qt. (0,59 L)
Raport amestec	50% lichid de răcire / 50% apă distilată

## SPECIFICAȚII

Articol	<b>UFORCE 600</b>
	<b>CF600UTR</b>
Ulei carcasă cutie de viteze față: Tip Volum: Schimbare periodică ulei	SAE 80W-90 GL-5  8,45 oz. (250 ml)
Ulei carcasă cutie de viteze spate: Tip Volum: Schimbare periodică ulei	SAE 80W-90 GL-5  13,52 oz. (400 ml)
Filtru de aer	Element filtru din hârtie cu prefiltru din spumă
Tip combustibil  Capacitate rezervor de combustibil Rezervă combustibil când indicatorul arată „Flash” (aproximativ)	95 sau benzină cu cifră octanică mai mare  9,25 gal. (35 l) 1,32 gal. (5 l)

## SPECIFICAȚII

Articol		UFORCE 600	
		CF600UTR	
Tip bujie		DCPR8E (NGK)	
Distanță între bujii		0,031 in ~ 0,035 in (0,8 mm ~ 0,9 mm)	
Transmisie	Transmisie		CVT + Cutie de viteze
	Cutie de viteze/ordine		Manual / L-H-N-R-P
	Raport CVT		0,67 ~ 3,02
	Raport trepte viteză	Mică	2.533
		Mare	1.35
Marșarier		2.071	
Cadru șasiu		Tub din oțel	
Pneuri:			
Tip		Fără cameră	
Față		25 x 8,00-12 60G	
Spate		25 x 10,00-12 70G	
Model bulon roată		4 x 110 mm	

## SPECIFICAȚII

Articol	UFORCE 600 CF600UTR
Presiune pneuri: Față  Spate	Presiune sugerată: 10 PSI (70 kPa) Sarcină > 195 kg: 11 PSI (80 kPa) Presiune sugerată: 14 PSI (100 kPa) Sarcină > 195 kg: 17 PSI (120 kPa)
Sistem de frânare:	Osii față: Disc dublu / Osii spate: Disc dublu
Tip frână picior / Acționare	Acționată cu piciorul Patru discuri de roată
Tip frână parcare / Acționare	Acționată cu mâna Doar frână cu disc mecanic roată spate
Tip lichid de frână	DOT 4
Suspensie: Suspensie față Suspensie spate	Braț dublu A și independent Braț dublu A și independent
Amortizor: Amortizor față Amortizor spate	Arc elicoidal / Amortizor cu ulei Arc elicoidal / Amortizor cu ulei

## SPECIFICAȚII

Articol	<b>UFORCE 600</b>
	<b>CF600UTR</b>
Cursă roată: Cursă roată față Cursă roată spate	7,87 in. (200 mm) 7,87 in. (200 mm)
Sistem electric: Pornire Încărcare Baterie	Electronică c.a. rectificat 600 wați @ 5000 rpm 12 Vdc / 30 Amp Hr
Siguranțe	EPS – 40A Siguranță principală – 40 A Far față – 15A Control semnal – 15A EFI – 15A Ventilator – 15A Rezervă / de schimb – 15A Pompă de combustibil – 10A HMI – 10A
Sistem de lumini:	LED

## SIGURANȚA CONDUCĂTORULUI

### Siguranța conducătorului

#### Măsuri generale de siguranță

##### AVERTIZARE

Nerespectarea avertizărilor din prezentul manual poate duce la accidente grave sau la moarte. Acest vehicul nu este o jucărie și poate fi periculos. Acest vehicul trebuie condus altfel decât alte vehicule, precum autoturisme. Accidentele sau răsturnările se pot produce foarte ușor, chiar și în timpul manevrelor obișnuite, precum întoarcerile sau la trecerea peste obstacole, dacă nu vă luați măsurile de siguranță necesare.

Citiți acest manual de utilizare. Înainte de a conduce acest vehicul, trebuie să înțelegeți toate avertizările privind siguranța, măsurile de precauție și procedurile de utilizare.

#### Restricții privind vârsta

Acest vehicul este destinat **DOAR ADULȚILOR**. Este interzisă utilizarea acestuia de persoane sub 16 ani. Este interzis să transportați pasageri sub 12 ani pe vehiculele CFMOTO, care sunt concepute pentru a transporta pasageri.

#### Cunoașteți-vă vehiculul

În calitate de conducător al vehiculului, răspundeți pentru siguranța dvs. personală, pentru siguranța celorlalți și pentru protecția mediului înconjurător. Citiți și înțelegeți manualul dvs. de utilizare, care conține informații importante cu privire la toate aspectele vehiculului dvs., inclusiv procedurile de utilizare în condiții de siguranță, protecția mediului înconjurător și informațiile cu privire la pericole.



## SIGURANȚA CONDUCĂTORULUI

### **Modificările echipamentului**

CFMOTO este preocupată de siguranța clienților noștri și a publicului, în general. Prin urmare, recomandăm insistent clienților să nu instaleze pe vehicule echipamente care pot spori viteza sau puterea vehiculului sau să aducă alte modificări acestuia în acest sens. Orice modificări aduse echipamentului original al vehiculului generează un pericol semnificativ pentru siguranță și sporește riscul de accidentare. Garanția vehiculului dvs. este anulată, în cazul în care adăugați orice fel de echipamente vehiculului sau faceți modificări care sporesc viteza sau puterea acestuia.

### **OBSERVAȚIE:**

Adăugarea anumitor accesorii, care includ fără a se limita însă la cositori, lame, anvelope prea mari, pulverizatoare, suporturi mari, dispozitive de ridicare și remorci, poate modifica manevrabilitatea și performanța vehiculului. Utilizați doar accesoriile aprobate și familiarizați-vă cu funcționarea acestora și cu efectul lor asupra vehiculului.

### **Evitați intoxicarea cu monoxid de carbon**

Toate gazele de eșapament conțin monoxid de carbon, un gaz letal. Inspirarea de monoxid de carbon poate cauza dureri de cap, amețeli, somnolență, grețuri, confuzie și eventual moartea.

Monoxidul de carbon este un gaz incolor, fără gust și miros, care poate fi prezent, chiar dacă nu vedeți sau simțiți gaze de eșapament. Se poate ajunge rapid la niveluri letale de monoxid de carbon, care vă pot afecta repede și nu vă permit să vă salvați. De asemenea, nivelurile letale de monoxid de carbon pot persista timp de câteva ore sau zile în zone închise și prost ventilate.

Pentru a preveni accidentările grave sau moartea ca urmare a expunerii la monoxid de carbon:

- Nu conduceți niciodată vehiculul în zone prost ventilate sau parțial închise.
- Nu conduceți niciodată vehiculul afară, unde există șanse ca gazele de eșapament să intre într-o clădire prin deschizături, precum ferestre și uși.

## SIGURANȚA CONDUCĂTORULUI

### **Evitați incendiile cauzate de benzină și alte pericole**

Benzina este foarte inflamabilă și foarte explozivă. Vaporii de combustibil se pot împrăștia și se pot aprinde de la o scânteie sau de la o flacără aflată la distanță mare de motor. Pentru a reduce riscul de incendiu sau explozie, urmați instrucțiunile de mai jos:

- Pentru a depozita combustibilul, utilizați doar un recipient aprobat pentru combustibil.
- Nu umpleți niciodată recipientul pentru combustibil în compartimentul de marfă al vehiculului sau pe vehicul. O descărcare electrică statică poate aprinde combustibilul.
- Respectați cu strictețe procedurile adecvate de alimentare cu combustibil.
- Nu porniți niciodată motorul și nici nu îl utilizați dacă bușonul nu este adecvat instalat. Benzina este toxică și poate cauza accidentări sau moartea.
- Nu trageți niciodată benzină cu gura.
- Dacă înghițiți benzină, dacă vă intră în ochi sau o inhalați, consultați de îndată un medic.
- Dacă benzina se împrăștie pe dvs., spălați cu apă și săpun și schimbați-vă îmbrăcămintea.

### **Cifra octanică minimă pentru combustibil și avertizări privind siguranța**

Combustibilul recomandat pentru vehiculul dvs. este combustibilul cu o cifră octanică de minim 95, premium sau cu o cifră octanică medie (este permis un amestec maxim de 10% etanol). Combustibilul neoxigenat (fără etanol) este recomandat pentru o funcționare optimă în orice condiții.

## SIGURANȚA CONDUCĂTORULUI



### AVERTIZARE

Benzina este foarte inflamabilă și poate cauza explozii în anumite condiții.

Lăsați motorul și sistemul de evacuare a gazelor de eșapament să se răcească înainte de a umple rezervorul.

Aveți foarte mare grijă când umblați cu benzină.

Alimentați întotdeauna cu motorul oprit și afară sau într-o zonă foarte bine ventilată.

Nu transportați niciodată un recipient din plastic plin cu benzină pe suporturi, când conduceți vehiculul. Descărcarea electrostatică dintre suport și recipient poate provoca scânteii.

Nu fumați și nu permiteți flăcărilor deschise sau scânteilor să se producă în sau în apropierea zonei unde alimentați sau unde este depozitată benzina.

Nu umpleți prea mult rezervorul. Nu umpleți niciodată rezervorul astfel încât nivelul combustibilului să ajungă la gâtul rezervorului.

Dacă vărsați benzină pe piele sau pe îmbrăcăminte, spălați imediat cu săpun și apă și schimbați îmbrăcăminte. Nu porniți niciodată motorul și nici nu îl lăsați pornit într-o zonă închisă. Gazele de eșapament sunt nocive și pot cauza pierderea cunoștinței sau moartea în scurt timp.

Gazele de eșapament de la acest produs conțin substanțe chimice care pot cauza cancer, malformații la naștere sau pot afecta organele de reproducere. Utilizați acest vehicul doar în aer liber sau în zone bine ventilate.

### **Evitați arsurile cauzate de părțile fierbinți**

Sistemul de evacuare a gazelor de eșapament și motorul se pot încinge pe durata utilizării. Evitați contactul cu aceste părți în timpul și la scurt timp după utilizare, pentru a evita arsurile.

## SIGURANȚA CONDUCĂTORULUI

### Răspunderea conducătorului

#### Fiți calificat și responsabil

Citiți cu atenție acest Manual de utilizare și etichetele autocolante de securitate ale acestui vehicul. Urmați un curs de instruire cu privire la siguranță în zone deschise, dacă este posibil. Exersați la viteze mici. Pentru a conduce la viteze mai mari este nevoie de o experiență mai vastă, de cunoștințe și condiții de conducere adecvate. Familiarizați-vă pe deplin cu comenzile și operarea generală a vehiculului.

Asigurați-vă că operatorul are un permis de conducere valabil. Conducătorii trebuie să fie suficient de înalți pentru a fi așezați corect pe spătar cu centura de siguranță prinsă, pentru a putea ține de volan cu ambele mâini, pentru a putea acționa complet frâna și pedalele accelerației cu piciorul drept și pentru a putea pune bine piciorul stâng pe suportul pentru picioare.

S-ar putea să fie necesar ca șoferii să dețină un permis de conducere adecvat conform legislației locale.

#### Transportarea unui pasager

- Transportați doar un singur pasager. Pasagerul trebuie să fie corect așezat în scaunul pasagerului.
- Pasagerul trebuie să aibă minim 12 ani și să fie suficient de înalt pentru a fi așezat corect pe spătar cu centura de siguranță prinsă, cu mâinile pe ambele mânere și cu picioarele ferm așezate; piciorul drept pe suportul pentru picioare și piciorul stâng pe podeaua vehiculului.
- Nu transportați niciodată un pasager care a consumat medicamente sau alcool sau care este obosit sau bolnav. Vă poate încetini viteza de reacție și vă poate afecta discernământul.
- Solicitați pasagerului să citească etichetele de siguranță ale vehiculului.
- Nu transportați niciodată un pasager, dacă considerați că nu are abilitatea sau discernământul necesar pentru a se concentra asupra condițiilor de teren și pentru a se adapta corespunzător acestora. Mai exact, în cazul vehiculelor cu ataș, pasagerul trebuie să fie mereu atent la terenul din față și să se poată pregăti pentru obstacole.

## SIGURANȚA CONDUCĂTORULUI

### Conducerea cu grijă

- Acest vehicul nu este o jucărie și conducerea sa poate fi periculoasă. Acest vehicul este manevrat diferit față de alte vehicule, precum motocicletele sau autoturismele. Vehiculul se poate ciocni cu alte vehicule sau se poate răsturna rapid, în timpul manevrelor bruște, precum întoarceri bruște, accelerare sau decelerare bruscă și conducerea în pante sau peste obstacole, dacă nu vă luați măsurile de precauție necesare.
- Nu conduceți niciodată cu viteze excesive. Conduceți întotdeauna la viteze corespunzătoare pentru terenul, condițiile de vizibilitate și de utilizare și experiența dvs.
- Nu încercați niciodată să vă ridicați pe o roată, să săriți sau să faceți alte cascadorii.
- Nu încercați niciodată să accelerați sau să încetiniți rapid când faceți o întoarcere bruscă. Vehiculul se poate răsturna.
- Nu încercați niciodată să derapați sau să alunecați. Dacă vehiculul începe să derapeze sau să alunece, întoarceți vehiculul în direcția în care alunecați sau derapați. Pe suprafețele extrem de alunecoase, conduceți încet și fiți foarte atent pentru a reduce șansele de derapare necontrolată.
- Asigurați-vă că nu există obstacole sau persoane în spatele vehiculului, atunci când conduceți în marșarier. Aveți grijă la unghiurile moarte. Când este sigură manevra în marșarier, conduceți încet.
- Nu depășiți capacitatea de încărcare recomandată pentru acest vehicul. Încărcătura trebuie fixată bine. Reduceți viteza, asigurați o distanță mai mare pentru frânare și urmați instrucțiunile din acest manual.
- Asigurați-vă că marfa este bine distribuită în compartimentul pentru marfă. În caz contrar, aceasta poate modifica centrul de gravitație și vehiculul se poate răsturna.

## SIGURANȚA CONDUCĂTORULUI

### Structura de protecție în caz de răsturnare (ROPS)

- ROPS a acestui vehicul întrunește cerințele privind performanța ale ISO 3471:2008. ROPS poate limita pătrunderea obiectelor exterioare și reduce riscul de accidentare în timpul răsturnărilor.
- Urmați întotdeauna practicile privind siguranța prezentate în acest manual pentru a preveni răsturnarea vehiculului.
- Nu scoateți mâinile și/sau picioarele în afara vehiculului, când conduceți. ROPS nu vă va proteja contra accidentărilor la toate răsturnările.
- Dacă ROPS suferă orice fel de avarii, duceți vehiculul la un agent autorizat CFMOTO pentru a verifica bine ROPS.

### Sistemul de reținere a pasagerului

- Acest vehicul este conceput să transporte un conducător și un pasager, care trebuie să poarte echipamentul adecvat de protecție.
- Conducătorul și pasagerul trebuie să încuie ușile laterale și să poarte centurile de siguranță în timpul rulării.

### Condițiile terenului

- Evitați întoarcerile bruște, accelerarea bruscă și frânarea bruscă în timp ce conduceți pe drumurile publice.
- Conduceți întotdeauna încet și fiți extrem de atenți când conduceți pe un teren necunoscut. Fiți întotdeauna atenți la schimbările condițiilor terenului. Faceți-vă timp să învățați cum se comportă vehiculul în diferite medii.
- Nu conduceți pe teren extrem de accidentat, alunecos sau instabil, dacă nu ați asimilat și nu ați exersat abilitățile necesare pentru a controla vehiculul pe un astfel de teren. Fiți întotdeauna foarte atenți pe aceste tipuri de teren.

## SIGURANȚA CONDUCĂTORULUI

- Nu conduceți niciodată pe pante prea abrupte pentru vehiculul sau pentru abilitățile dvs. Exersați pe pante mici.
- Urmați întotdeauna procedurile corecte de urcare și coborâre a pantelor. Nu treceți niciodată peste coama dealului la viteză mare.
- Nu conduceți niciodată pe pante abrupte sau transversal pe pante, când tractați o remorcă.
- Verificați întotdeauna dacă există obstacole, înainte de a conduce într-o zonă nouă. Urmați întotdeauna procedurile adecvate când conduceți peste obstacole sau copaci căzuți.
- Evitați să conduceți vehiculul prin apă adâncă sau apă curgătoare cu debit rapid. Umezirea frânelor poate reduce capacitatea lor de oprire. Verificați frânele după ieșirea din apă. Dacă este necesar, frânați de câteva ori pentru a usca plăcuțele cu ajutorul forței de frecare.
- Asigurați-vă întotdeauna că parcați corespunzător vehiculul pe cea mai dreaptă suprafață posibil. Treceți schimbătorul de viteze în poziția PARCARE, opriți motorul și scoateți cheia înainte de a părăsi vehiculul.
- Nu presupuneți niciodată că vehiculul va merge oriunde în siguranță. Schimbările bruște de teren, cauzate de gropi, adâncituri, maluri, sol mai moale sau mai tare sau alte neregularități, pot face ca vehiculul dvs. să se răstoarne sau să devină instabil. Pentru a evita acest lucru, încetiniți și observați terenul din față. Dacă vehiculul începe să se răstoarne, cea mai bună recomandare este să virați imediat în direcția răsturnării.
- Nu încercați niciodată să preveniți răsturnarea cu mâinile și picioarele. Țineți-le întotdeauna în cabina ROPS.

## SIGURANȚA CONDUCĂTORULUI

### Echipament de protecție

Purtați întotdeauna îmbrăcămintea adecvată tipului de călătorie. Când conduceți vehiculul, este nevoie să purtați îmbrăcămintea de protecție specială pentru confort și pentru a reduce șansa de accidentare.

1. Casca este cea mai importantă parte din echipamentul de protecție pentru a putea conduce în siguranță. Casca omologată poate preveni accidentările grave la cap.

2. Protecție pentru ochi. Ochii dvs. sunt cel mai bine protejați de o pereche de ochelari de protecție sau de o vizieră. Acestea trebuie să fie tot timpul curate și trebuie să fie incasabile. Nu folosiți ochelarii de soare ca și protecție pentru ochi.

3. Mănușile de tip off-road cu protecții pentru încheieturi sunt cele mai potrivite pentru a oferi confort și protecție.

4. Cea mai bună încălțăminte este o pereche de cizme rezistente până la genunchi.

5. Purtați întotdeauna mâneci lungi și pantaloni lungi pentru a vă proteja brațele și picioarele. Pantalonii cu protecții pentru genunchi și un jerseu cu protecții pentru umeri oferă cea mai bună protecție.

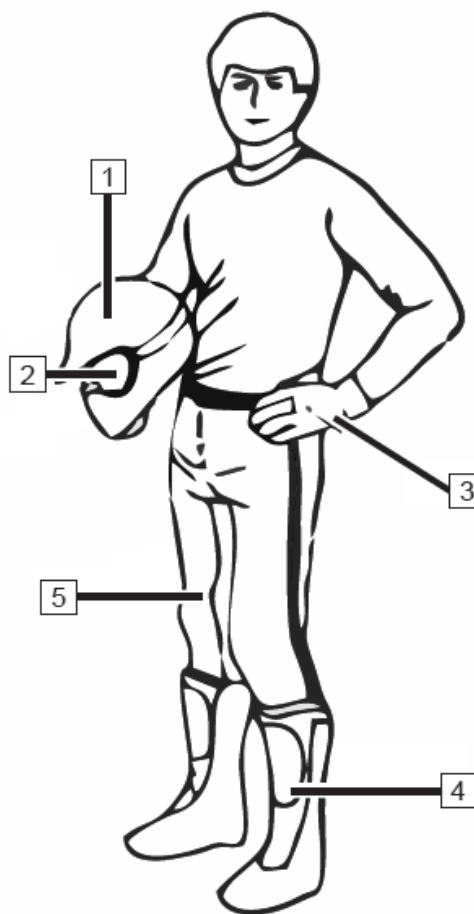



## SIGURANȚA CONDUCĂTORULUI

### Etichete de siguranță, locații și avertizări

Etichetele de avertizare au fost lipite pe vehicul pentru protecția dvs. Citiți și urmați cu atenție instrucțiunile de pe fiecare etichetă. Dacă o etichetă devine indescifrabilă sau se șterge, contactați-vă agentul pentru a obține o altă etichetă. Citiți și respectați avertizările privind siguranța din prezentul manual.

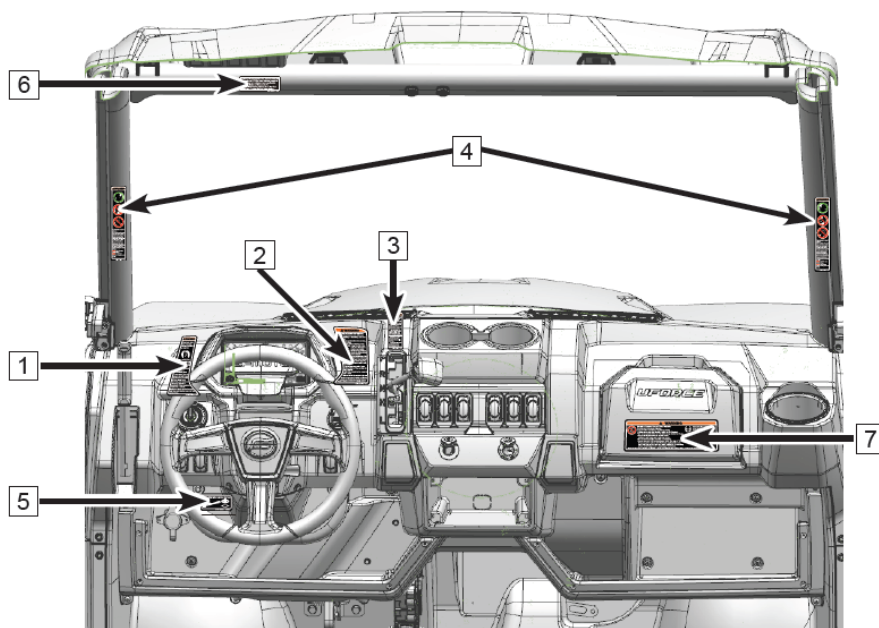

## SIGURANȚA CONDUCĂTORULUI

### Etichete de siguranță

#### Safety Labels

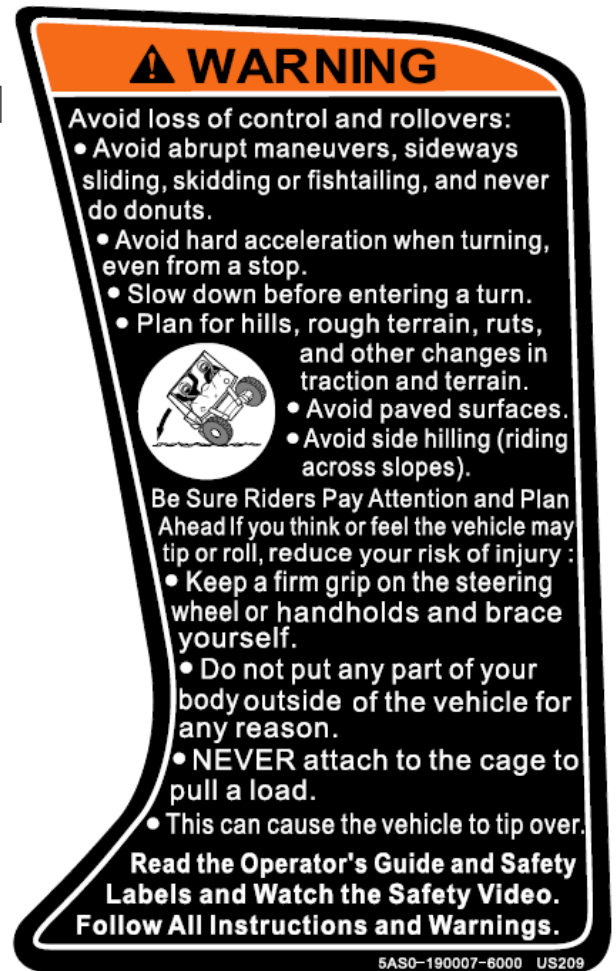

#### **AVERTIZARE**

**Utilizarea necorespunzătoare poate duce la ACCIDENTĂRI GRAVE sau MOARTE.**

#### **Fiți pregătit**

- Puneți centurile de siguranță și asigurați-vă că plasele sau ușile sunt bine închise.
- Purtați casca omologată și echipamentul de protecție omologat.
- Fiecare pasager trebuie să se poată sprijini de spătar, cu picioarele drepte pe podea sau pe suporturile pentru picioare și mâinile pe volan sau pe mânere. Stați în interiorul vehiculului.

**Răsturnările au cauzat accidentări grave și moarte, chiar și pe suprafețe drepte, deschise.**

#### **AVERTIZARE**

Evitați pierderea controlului și răsturnările:

- Evitați manevrele brusce, alunecările laterale, derapajele sau șerpuirile și nu faceți niciodată cercuri.
- Nu accelerați brusc când întoarceți, chiar și atunci când sunteți oprit pe loc.
- Încetiniți înainte de o curbă.
- Fiți pregătit pentru pante, teren accidentat, străzi pentru căruțe și alte modificări ale tracțiunii și ale terenului.
- Evitați suprafețele pavate.
- Evitați condusul peste pante.

Asigurați-vă că conducătorii sunt atenți și planifică în avans. Dacă credeți sau simțiți că vehiculul se poate înclina sau răsturna, reduceți riscul dvs. de accidentare:

- Țineți bine de volan sau de mânere și pregătiți-vă.
- Nu scoateți în afara vehiculului nicio parte a corpului.
- Nu cuplați NICIODATĂ o cușcă pentru a tracta o încărcătură. Acest lucru poate face ca vehiculul să se răstoarne.

**Citiți manualul de utilizare și etichetele de securitate și vizionați filmul. Urmăți toate instrucțiunile și avertizările.**

## SIGURANȚA CONDUCĂTORULUI

### Etichete de siguranță

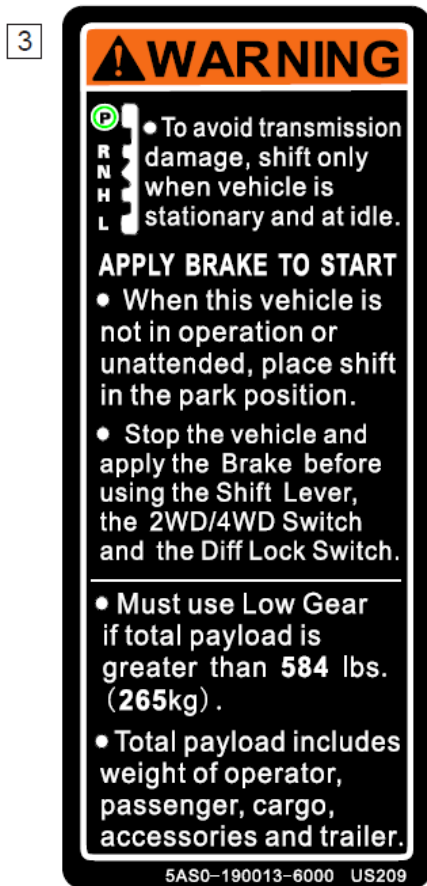

### AVERTIZARE

Pentru a evita avariarea transmisiei, schimbați viteza doar când vehiculul staționează sau merge la ralanti.

#### ACȚIONAȚI FRÂNĂ PENTRU A PORNI

- Când acest vehicul nu este în funcțiune sau este lăsat nesupravegheat, duceți schimbătorul de viteze în poziția parcare.
- Opriti vehiculul și acționați frâna înainte de a utiliza schimbătorul de viteze, comutatorul 2WD/4WD și comutatorul blocării diferențialului.
- Trebuie să utilizați o treaptă de viteză mică dacă încărcătura totală depășește 584 lbs (265 kg).
- Încărcătura totală include greutatea conducătorului, a pasagerului, a mărfii, a accesoriilor și a remorcii.

Fiți pregătit în caz de răsturnare.

Dacă vehiculul se răstoarnă, orice parte a corpului dvs. (brațe, picioare sau cap) aflată în afara cabinei poate fi strivită de cușcă sau de alte componente ale vehiculului.

Fixați centura și asigurați-vă că plasa și/sau ușa sunt bine închise astfel încât brațele și picioarele dvs. să nu iasă în afară.

NU vă țineți NICIODATĂ de cușcă când conduceți.

NU încercați NICIODATĂ să opriți răsturnarea vehiculului cu mâinile sau picioarele.

## SIGURANȚA CONDUCĂTORULUI

### Etichete de siguranță

5



PRIZĂ CONTROL CÂRLIG

6



CFMOTO Powersports, Inc. certifică faptul că acest vehicul de agrement respectă standardele naționale americane în vigoare privind standardele de siguranță ANSI/ROHVA ale Comisiei privind siguranța produselor de consum din SUA.

7



### AVERTIZARE

**Este nevoie să utilizați corespunzător vehiculul dvs.**

Faceți ce ține de dvs. pentru a preveni accidentările:

- Nu permiteți conducerea neglijentă sau imprudentă.
- Asigurați-vă că șoferii posedă un permis de conducere valabil.
- Nu permiteți persoanelor care au consumat alcool sau droguri să conducă vehiculul sau să urce în acesta.
- Nu permiteți conducerea pe drumuri publice – se pot produce coliziuni cu autovehicule și camioane.
- Nu depășiți numărul limită de pasageri: 2 pasageri.
- Nu conduceți niciodată cu un pasager cu vârsta sub 12 ani. Toate persoanele trebuie să poată sta în vehicul cu spatele sprijinit de spătar. Ambele picioare drepte pe podea și ambele mâini pe volan (dacă conduceți) sau pe mânerul pentru pasageri.

**Citiți manualul de utilizare și etichetele de securitate și vizionați filmul. Urmați toate instrucțiunile și avertizările.**

Presiunea necorespunzătoare în anvelope sau supraîncărcarea pot duce la pierderea controlului.

Pierderea controlului poate duce la accidentări grave sau moarte.

● Presiune în anvelope la rece:

Față: **10 psi (70 kPa)**

Spate: **14 psi (100 kPa)**

## SIGURANȚA CONDUCĂTORULUI

### Etichete de siguranță

#### Safety Labels

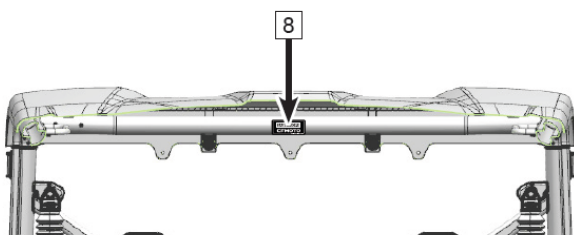

8

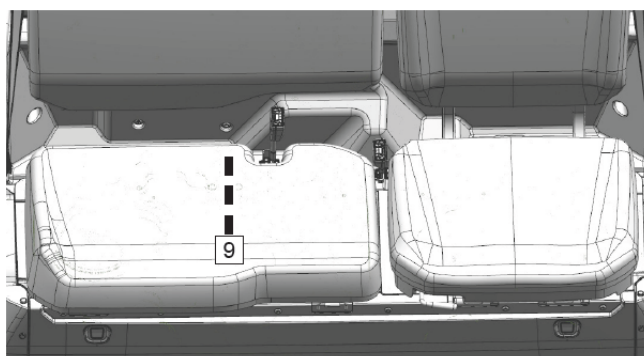

9

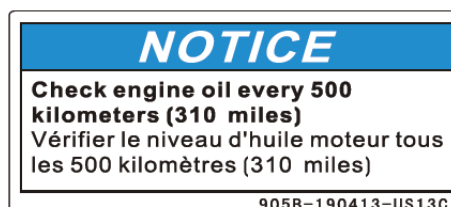

#### **NOTIFICARE**

**Verificați uleiul de motor la fiecare 500 kilometrii (310 mile)**

## SIGURANȚA CONDUCĂTORULUI

### Etichete de siguranță

#### Safety Labels

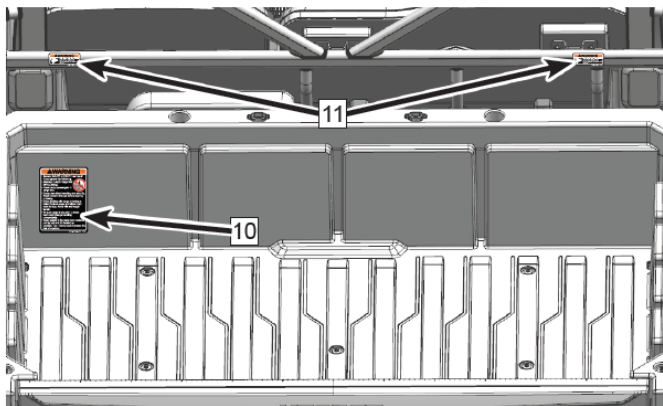

10

**⚠ WARNING**

Severe INJURY or DEATH can result if you ignore the following:

- Maximum Load in Cargo Bed: **551 lbs.(250kg)**.
- Never carry passengers in cargo bed.
- Cargo can affect handling and stability. Read Owner's Manual before loading or towing.
- When loading with cargo or towing a trailer: Reduce speed and allow more room to stop. Avoid hills and rough terrain.
- Be sure cargo is secured - a loose load could change handling unexpectedly.
- Keep weight in the cargo bed centered, and as low and far forward as possible. Top - heavy loads increase the risk of overturn.

5AS0-190009-6000 US209

11

**⚠ WARNING**

- Keep hands, body, other persons away when closing bed.
- Do not operate the vehicle with bed up.

5AS0-190012-6000 US209

#### **⚠ AVERTIZARE**

Se pot produce ACCIDENTE sau MOARTE, dacă nu respectați următoarele:

- Sarcina maximă în compartimentul de marfă: 551 lbs (250 kg)
- Nu transportați niciodată pasageri în compartimentul de marfă.
- Încărcătura poate afecta manipularea și stabilitatea. Citiți Manualul de utilizare înainte de a încărca sau tracta.
- Când încărcați marfă sau tractați o remorcă: Reduceți viteza și asigurați o distanță mai mare pentru frânare. Evitați pantele și terenul accidentat.
- Asigurați-vă că încărcătura este fixată – o încărcătură nefixată poate modifica brusc manipularea.
- Țineți încărcătura centrată în compartimentul de marfă cât mai jos și cât mai în față posibil. Sus – sarcinile mari sporesc riscul de răsturnare.

#### **⚠ AVERTIZARE**

- Țineți mâinile, corpul, alte persoane departe când închideți compartimentul.
- Nu conduceți vehiculul cu compartimentul deschis.

## SIGURANȚA CONDUCĂTORULUI

### Etichete de siguranță

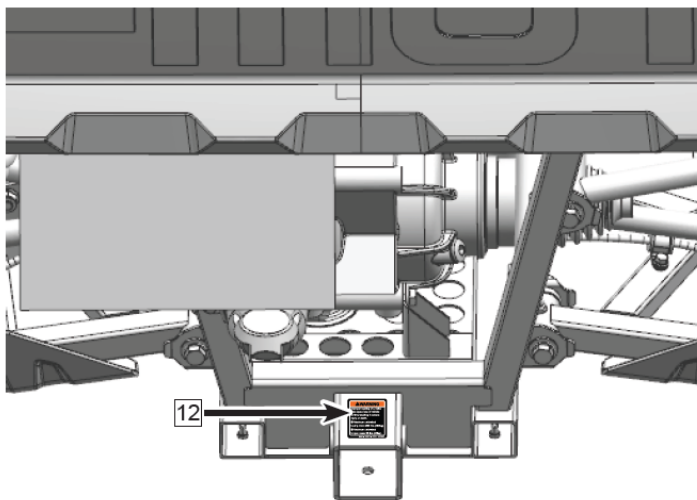

12



### AVERTIZARE

Încărcarea necorespunzătoare a unei remorci poate duce la pierderea controlului vehiculului, cauzând accidente grave sau moartea.

- Masa maximă de remorcare nefrânată **882 lbs (400 kg)**
- Sarcina maximă la remorcare nefrânată **88 lbs (40 kg)**

## SIGURANȚA CONDUCĂTORULUI

### Avertizări privind pericolele posibile

#### AVERTIZARE

##### **POSIBIL PERICOL:**

Conducerea acestui vehicul fără instruire adecvată.

##### **CE SE POATE ÎNTÂMPLA:**

Riscul de accident este sporit foarte mult dacă conducătorul nu știe cum să conducă vehiculul în mod corespunzător în diferite situații și pe diferite tipuri de teren.

##### **CUM PUTEȚI EVITA PERICOLUL:**

Începătorii și persoanele fără experiență trebuie să urmeze un curs de instruire autorizat oferit de agent. Conducătorii trebuie să își exerseze cu regularitate abilitățile dobândite la curs și tehnicile de utilizare prezentate în manualul de utilizare.

#### AVERTIZARE

##### **POSIBIL PERICOL:**

Nerespectarea recomandărilor cu privire la vârstă în cazul acestui vehicul.

##### **CE SE POATE ÎNTÂMPLA:**

Utilizarea unui vehicul de către un copil, care nu are vârsta recomandată, poate duce la accidentare gravă și/sau moarte. Chiar dacă copilul se află în categoria de vârstă recomandată pentru acest vehicul, este posibil ca acesta să nu aibă capacitatea, abilitățile necesare sau discernământul necesar pentru utilizarea acestui vehicul în siguranță, ceea ce poate duce la accidente grave.

##### **CUM PUTEȚI EVITA PERICOLUL:**

Nu este permisă utilizarea acestui vehicul persoanelor cu vârsta sub 16 ani.



## SIGURANȚA CONDUCĂTORULUI

### AVERTIZARE

#### **POSIBIL PERICOL:**

Transportarea unui număr de pasageri peste numărul admis.

#### **CE SE POATE ÎNTÂMPLA:**

Un pasager transportat în vehicul poate fi aruncat brusc din acesta sau poate intra în contact cu componentele în mișcare, ambele cazuri ducând la accidentare gravă sau moarte.

#### **CUM PUTEȚI EVITA PERICOLUL:**

Nu transportați niciodată mai mulți pasageri.

### AVERTIZARE

#### **POSIBIL PERICOL:**

Conducusul pe suprafețe pavate, precum trotuare, cărări, parcări sau autostrăzi și drumuri.

#### **CE SE POATE ÎNTÂMPLA**

Pneurile pentru toate tipurile de teren sunt destinate utilizării în afara drumurilor publice. Dacă conduceți pe suprafețe pavate, manevrabilitatea vehiculului este serios afectată, putând duce la pierderea controlului și/sau la accidente.

#### **CUM PUTEȚI EVITA PERICOLUL**

Nu conduceți niciodată pe suprafețe pavate. Dacă nu puteți evita acest lucru, încetiniți și asigurați-vă că nu întoarceți brusc și nici nu frânați brusc.

Nu conduceți pe autostrăzi sau pe drumuri publice dacă este interzis de lege. Verificați legile locale pentru a vedea dacă acest lucru este permis.

## SIGURANȚA CONDUCĂTORULUI

### **⚠️ AVERTIZARE**

#### **POSIBIL PERICOL:**

Utilizarea acestui vehicul fără casca omologată, protecția pentru ochi și îmbrăcămintea de protecție.

#### **CE SE POATE ÎNTÂMPLA**

Utilizarea unui vehicul fără casca omologată sporește riscul de accidentare gravă sau moarte, în caz de accident. Utilizarea acestuia fără protecție pentru ochi poate duce la accident și poate mări șansa de accidentare gravă la ochi, în caz de accident. Utilizarea acestuia fără îmbrăcămintea de protecție poate duce la accidentări grave.

#### **CUM PUTEȚI EVITA PERICOLUL**

Purtați întotdeauna o cască omologată, care vi se potrivește perfect. Purtați întotdeauna protecție pentru ochi (ochelari sau vizieră), mănuși, bluză sau jachetă cu mânecă lungă, pantaloni lungi și cizme lungi.

### **⚠️ AVERTIZARE**

#### **POSIBIL PERICOL:**

Utilizarea vehiculului sub influența alcoolului sau a medicamentelor.

#### **CE SE POATE ÎNTÂMPLA:**

Consumul de alcool și/sau medicamente poate afecta grav discernământul conducătorului. Reacția poate fi întârziată, iar echilibrul și percepția conducătorului pot fi afectate. Consumul de alcool și/sau medicamente, înainte sau în timpul utilizării unui vehicul, poate cauza un accident ce duce la accidentare gravă sau moarte.

#### **CUM PUTEȚI EVITA PERICOLUL:**

Nu consumați niciodată alcool sau medicamente înainte sau în timpul utilizării unui vehicul.



## SIGURANȚA CONDUCĂTORULUI

### AVERTIZARE

#### **POSIBIL PERICOL:**

Utilizarea vehiculului la viteze excesive.

#### **CE SE POATE ÎNTÂMPLA:**

Viteza excesivă crește șansele conducătorului de a pierde controlul vehiculului, ceea ce poate duce la un accident.

#### **CUM PUTEȚI EVITA PERICOLUL:**

Conduceți întotdeauna vehiculul la o viteză adecvată terenului, condițiilor de vizibilitate și utilizare și experienței dvs.

### AVERTIZARE

#### **POSIBIL PERICOL:**

Încercarea de a merge pe roțile din spate, de a face sărituri și alte cascadorii.

#### **CE SE POATE ÎNTÂMPLA:**

Încercarea de a face cascadorii crește șansele de accident și de răsturnare.

#### **CUM PUTEȚI EVITA PERICOLUL:**

Nu încercați niciodată să mergeți pe roțile din spate, să faceți sărituri sau alte cascadorii.

## SIGURANȚA CONDUCĂTORULUI

### AVERTIZARE

#### **CE SE POATE ÎNTÂMPLA:**

Neefectuarea verificării vehiculului înainte de utilizare. Neefectuarea lucrărilor de întreținere necesare vehiculului.

#### **CE SE POATE ÎNTÂMPLA:**

Întreținerea proastă crește șansa de accident sau de avariere a echipamentului.

#### **CUM PUTEȚI EVITA PERICOLUL:**

Verificați întotdeauna vehiculul înainte de fiecare utilizare pentru a vă asigura că este în condiții optime de funcționare.

Urmați întotdeauna procedurile de verificare și întreținere și graficele prezentate în manualul de utilizare.

### AVERTIZARE

#### **POSIBIL PERICOL:**

Scoaterea brațelor, mâinilor sau a picioarelor în afara barelor ROPS în timpul rulării.

#### **CE SE POATE ÎNTÂMPLA:**

Vă puteți accidenta grav la brațe, mâini sau picioare, dacă vehiculul se răstoarnă sau se dă peste cap într-un accident.

#### **CUM PUTEȚI EVITA PERICOLUL:**

Țineți întotdeauna brațele, mâinile sau picioarele în interiorul vehiculului, mâinile pe volan sau pe mâner și țineți ambele picioare pe suporturile pentru picioare ale vehiculului în timpul condusului.

## SIGURANȚA CONDUCĂTORULUI

### AVERTIZARE

#### **POSIBIL PERICOL:**

Lipsa atenției suplimentare atunci când conduceți vehiculul pe teren necunoscut.

#### **CE SE POATE ÎNTÂMPLA:**

Pe terenul necunoscut pot exista pietre ascunse, denivelări sau găuri care vă pot face să pierdeți controlul sau să vă răsturnați.

#### **CUM PUTEȚI EVITA PERICOLUL:**

Mergeți încet sau fiți foarte atenți când conduceți pe teren necunoscut. Fiți întotdeauna atenți la modificările condițiilor de teren.

### AVERTIZARE

#### **POSIBIL PERICOL:**

Întoarcere incorectă.

#### **CE SE POATE ÎNTÂMPLA:**

Întoarcerile incorecte pot duce la pierderea controlului, cauzând o coliziune sau o răsturnare.

#### **CUM PUTEȚI EVITA PERICOLUL:**

Urmați întotdeauna procedurile corespunzătoare de întoarcere, așa cum sunt prezentate în manualul de utilizare. Exersați întoarcerea la viteze reduse, înainte de a încerca să întoarceți la viteze mai mari. Nu întoarceți niciodată la viteze excesive.

## SIGURANȚA CONDUCĂTORULUI

### AVERTIZARE

#### **POSIBIL PERICOL:**

Lipsa atenției suplimentare atunci când conduceți pe teren extrem de accidentat, alunecos sau instabil.

#### **CE SE POATE ÎNTÂMPLA:**

Dacă conduceți pe un teren extrem de accidentat, alunecos sau instabil, puteți pierde forța de tracțiune sau controlul, ceea ce poate duce la accident sau răsturnare.

#### **CUM PUTEȚI EVITA PERICOLUL:**

Nu conduceți pe teren extrem de accidentat, alunecos sau instabil, dacă nu ați asimilat și nu ați exersat abilitățile necesare pentru a controla vehiculul pe un astfel de teren. Fiți întotdeauna foarte atenți pe teren accidentat, alunecos sau instabil.

## SIGURANȚA CONDUCĂTORULUI

### AVERTIZARE

#### **POSIBIL PERICOL:**

Conducusul pe rampe abrupte sau urcarea incorectă în rampă.

#### **CE SE POATE ÎNTÂMPLA:**

Urcarea incorectă în rampă poate duce la pierderea controlului sau la răsturnarea vehiculului.

#### **CUM PUTEȚI EVITA PERICOLUL:**

Nu conduceți niciodată pe rampe excesiv de abrupte pentru vehicul sau pentru abilitățile dvs. Exersați pe rampe mai mici înainte de a încerca să conduceți pe rampe mai mari. Verificați întotdeauna terenul cu atenție înainte de a urca în rampă. Nu urcați niciodată rampe cu suprafețe extrem de alunecoase sau instabile. Nu accelerați brusc când urcați o rampă. Vehiculul se poate răsturna pe spate. Nu treceți peste coama rampei la viteze mari. Orice obstacol, o pantă abruptă sau un alt vehicul sau o persoană se pot afla de partea cealaltă a rampei.

## SIGURANȚA CONDUCĂTORULUI

### AVERTIZARE

#### **POSIBIL PERICOL:**

Coborârea incorectă a rampei.

#### **CE SE POATE ÎNTÂMPLA:**

Coborârea incorectă a rampei poate duce la pierderea controlului sau la răsturnarea vehiculului.

#### **CUM PUTEȚI EVITA PERICOLUL:**

Nu coborâți rampe prea abrupte pentru vehicul sau pentru abilitățile dvs. Exersați pe rampe mai mici înainte de a încerca să conduceți pe rampe mai mari. Verificați întotdeauna terenul cu atenție înainte de a coborî în rampă. Nu coborâți niciodată rampe cu suprafețe extrem de alunecoase sau instabile.

#### **OBSERVAȚIE:**

Verificați întotdeauna terenul cu atenție înainte de a coborî o rampă. Nu coborâți rampa cu viteză mare. Evitați coborârea unei rampe în unghi. Coborâți drept în rampă, acolo unde este posibil.



## SIGURANȚA CONDUCĂTORULUI

### AVERTIZARE

#### **POSIBIL PERICOL:**

Traversarea necorespunzătoare a rampelor sau întoarcerea în rampă.

#### **CE SE POATE ÎNTÂMPLA:**

Traversarea necorespunzătoare a rampelor sau întoarcerea în rampă poate duce la pierderea controlului sau la răsturnarea vehiculului.

#### **CUM PUTEȚI EVITA PERICOLUL:**

Fiți foarte atenți atunci când întoarceți în rampă. Evitați traversarea unei rampe abrupte.

#### **LA TRAVERSAREA UNEI RAMPE:**

Urmați întotdeauna procedurile corespunzătoare așa cum sunt prezentate în manualul de utilizare. Evitați rampele cu teren alunecos sau instabil.

## SIGURANȚA CONDUCĂTORULUI

### AVERTIZARE

#### **POSIBIL PERICOL:**

Oprirea, alunecarea în spate la urcarea în rampă.

#### **CE SE POATE ÎNTÂMPLA:**

Vehiculul se poate răsturna.

#### **CUM PUTEȚI EVITA PERICOLUL:**

Mențineți o viteză constantă când urcați în rampă.

#### **DACĂ PIERDEȚI VITEZA DE TRACȚIUNE:**

Eliberați maneta accelerației. Acționați frâna. Când v-ați oprit complet, treceți în treapta de parcare.

#### **DACĂ VEHICULUL ÎNCEPE SĂ ALUNECE:**

Nu acționați frâna de motor. Acționați cu atenție frâna de picior când alunecați în spate. Când v-ați oprit complet, țineți frâna apăsată, treceți în treapta de parcare și stabiliți care este metoda cea mai sigură de a schimba direcția.

## SIGURANȚA CONDUCĂTORULUI

### AVERTIZARE

#### **POSIBIL PERICOL:**

Conducusul incorect peste obstacole.

#### **CE SE POATE ÎNTÂMPLA:**

Conducusul incorect peste obstacole poate duce la pierderea controlului sau la răsturnarea vehiculului.

#### **CUM PUTEȚI EVITA PERICOLUL:**

Înainte de a conduce într-o zonă nouă, verificați dacă există obstacole. Evitați să conduceți peste obstacole mari, precum pietre mari și copaci căzuți, ori de câte ori este posibil. Dacă nu este posibil, fiți foarte atenți și urmați întotdeauna procedurile corespunzătoare, așa cum sunt prezentate în manualul de utilizare.

### AVERTIZARE

#### **POSIBIL PERICOL:**

Derapaj sau patinare.

#### **CE SE POATE ÎNTÂMPLA:**

Derapajul sau patinarea pot duce la pierderea controlului. Dacă anvelopele își recapătă tracțiunea brusc, vehiculul se poate răsturna.

#### **CUM PUTEȚI EVITA PERICOLUL:**

Pe suprafețe alunecoase, precum gheața, conduceți încet și fiți foarte atenți pentru a reduce șansa de derapare sau alunecare necontrolată.

## SIGURANȚA CONDUCĂTORULUI

### AVERTIZARE

#### **POSIBIL PERICOL:**

Supraîncărcarea vehiculului sau transportarea/remorcarea incorectă a încărcăturii.

#### **CE SE POATE ÎNTÂMPLA:**

Supraîncărcarea și remorcarea pot produce schimbări în manipularea vehiculului, ceea ce poate duce la pierderea controlului sau la accident.

#### **CUM PUTEȚI EVITA PERICOLUL:**

Nu depășiți niciodată capacitatea de încărcare admisă pentru acest vehicul.

Încărcătura trebuie distribuită corespunzător și fixată bine. Reduceți viteza atunci când transportați marfă sau când tractați o remorcă. Luați în calcul o distanță de frânare mai mare. Urmați întotdeauna instrucțiunile din manualul de utilizare pentru transportarea mărfii sau pentru tractarea unei remorci.

## SIGURANȚA CONDUCĂTORULUI

### AVERTIZARE

#### **POSIBIL PERICOL:**

Conducerea vehiculului prin apă adâncă sau cu curgere rapidă.

#### **CE SE POATE ÎNTÂMPLA:**

Anvelopele pot pluti, cauzând pierderea tracțiunii și pierderea controlului, ceea ce poate duce la accident sau răsturnare.

#### **CUM PUTEȚI EVITA PERICOLUL:**

Nu conduceți niciodată vehiculul în cursuri de apă cu debit rapid sau în apă adâncă. Dacă totuși trebuie să treceți prin apă, care depășește adâncimea maximă recomandată, conduceți încet, echilibrați-vă greutatea cu grijă, evitați mișcările bruște și înaintați încet și constant. Nu virați brusc, nu opriți brusc și nu accelerați brusc. Rețineți că frânele umede pot avea capacitate redusă de oprire. Testați întotdeauna frânele după ce ieșiți din apă. Dacă este necesar, acționați frânele de câteva ori pentru a usca plăcuțele.

## SIGURANȚA CONDUCĂTORULUI

### AVERTIZARE

#### **POSIBIL PERICOL:**

Conducusul incorect în marșarier.

#### **CE SE POATE ÎNTÂMPLA:**

Vehiculul poate lovi un obstacol sau o persoană, ducând la accidentări grave.

#### **CUM PUTEȚI EVITA PERICOLUL:**

Înainte de a vă angaja în marșarier, asigurați-vă că nu există obstacole sau persoane în spatele vehiculului. Când este sigur să continuați, dați cu spatele încet.

### AVERTIZARE

#### **POSIBIL PERICOL:**

Conducerea acestui vehicul cu anvelope necorespunzătoare sau cu presiune necorespunzătoare sau inegală în anvelope.

#### **CE SE POATE ÎNTÂMPLA:**

Utilizarea de anvelope necorespunzătoare sau conducerea vehiculului cu presiune necorespunzătoare sau inegală în anvelope, poate duce la pierderea controlului sau accident.

#### **CUM PUTEȚI EVITA PERICOLUL:**

Utilizați întotdeauna mărimea și tipul de anvelope specificate în manualul de utilizare al vehiculului. Mențineți întotdeauna presiunea corespunzătoare în anvelope.

## SIGURANȚA CONDUCĂTORULUI

### AVERTIZARE

#### **POSIBIL PERICOL:**

Conducerea vehiculului cu modificări necorespunzătoare.

#### **CE SE POATE ÎNTÂMPLA:**

Montarea necorespunzătoare de accesorii sau modificarea vehiculului poate provoca modificări ale manevrabilității, ceea ce poate duce la accident.

#### **CUM PUTEȚI EVITA PERICOLUL:**

Nu modificați niciodată vehiculul prin montarea sau utilizarea necorespunzătoare de accesorii. Toate piesele și accesoriile adăugate vehiculului trebuie să fie piese originale sau componente echivalente, care sunt destinate utilizării pe acest vehicul, și trebuie să fie montate și utilizate conform instrucțiunilor aprobate. Consultați-vă agentul pentru mai multe informații.

### AVERTIZARE

#### **POSIBIL PERICOL:**

Conducerea pe cursuri de apă înghețate.

#### **CE SE POATE ÎNTÂMPLA:**

Dacă vehiculul sau conducătorul cad prin gheață, se pot produce accidente grave sau moarte.

#### **CUM PUTEȚI EVITA PERICOLUL:**

Nu conduceți niciodată vehiculul pe cursuri de apă înghețate.

## SIGURANȚA CONDUCĂTORULUI

### AVERTIZARE

Lăsarea cheilor în contact poate duce la utilizarea neautorizată a vehiculului, cauzând astfel accidente grave sau moarte. Scoateți întotdeauna cheia din contact, când nu utilizați vehiculul.

### AVERTIZARE

După fiecare răsturnare sau accident, duceți vehiculul la verificare pentru posibile daune la un service autorizat, inclusiv (dar fără a se limita însă la) frâne, accelerație și direcție.

### AVERTIZARE

Utilizarea în condiții de siguranță a acestui vehicul cu conducător necesită un bun discernământ și abilități fizice bune. Persoanele cu dizabilități cognitive sau fizice, care utilizează acest vehicul, prezintă un risc ridicat de răsturnare și pierdere a controlului, ceea ce poate duce la accidente grave sau moarte.

### AVERTIZARE

Componentele sistemului de evacuare sunt foarte calde în timpul și după utilizarea vehiculului. Componentele calde pot cauza arsuri grave și incendii. Nu atingeți componentele calde ale sistemului de evacuare. Țineți întotdeauna materialele combustibile departe de sistemul de evacuare. Aveți grijă când conduceți prin zone cu iarbă înaltă, în special iarbă uscată.



## CARACTERISTICI ȘI ELEMENTE DE CONTROL

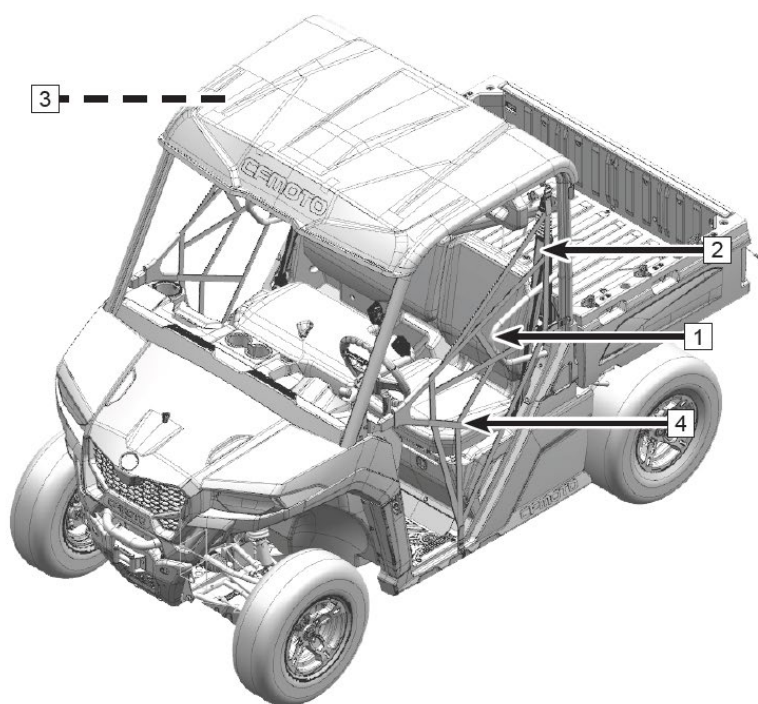

## CARACTERISTICI ȘI ELEMENTE DE CONTROL

### Caracteristici și elemente de control

#### Protecție pentru ocupanți

##### **Structura de protecție în caz de răsturnare (ROPS) – (1)**

Cadrul cabinei ROPS protejează pasagerii în caz de răsturnare sau alte situații periculoase. Nu țineți mâinile și/sau picioarele în afara vehiculului în timp ce conduceți.

##### **Centura de siguranță – (2)**

Acest vehicul este prevăzut cu centuri de siguranță care protejează șoferul și pasagerul în caz de coliziune, răsturnare sau înclinare prin ținerea ocupanților în cabină. Indicatorul luminos al centurii de siguranță va lumina intermitent dacă centura de siguranță nu este pusă în timpul rulării.

##### **Mâner de siguranță – (3)**

Acesta este un mâner care se află pe ambele părți ale barei de sus a vehiculului. Pasagerii se pot prinde de aceste mâner pentru a face față mișcărilor vehiculului și pentru a ține mâinile și corpul în interiorul cabinei în caz de răsturnare.

##### **Plasă de siguranță /Uși laterale \* – (4)**

Plasele laterale / ușile laterale protejează șoferul și pasagerul din cabină. Închideți întotdeauna plasele laterale / ușile laterale când conduceți vehiculul. Asigurați-vă că punctele de montare ale plaselor laterale sunt bine fixate pe vehicul și prindeți închizătoarea în conectorul de închidere (\*Vehicule prevăzute cu plase laterale sau uși laterale ca și echipament standard în funcție de piața aleasă).

## CARACTERISTICI ȘI ELEMENTE DE CONTROL

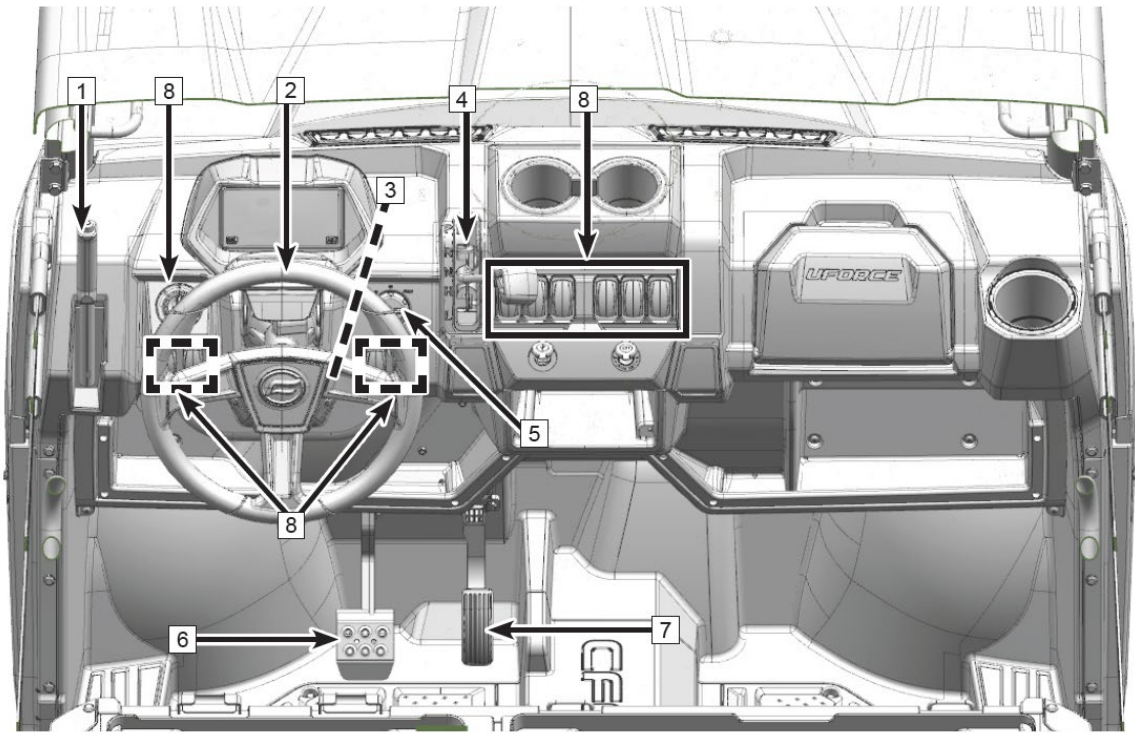

## CARACTERISTICI ȘI ELEMENTE DE CONTROL

### Elemente de control principale

#### Frâna de mână – (1)

Acest vehicul este dotat cu o frână de mână auxiliară, care se află în partea stângă a volanului. Trageți de manetă în jos ca să acționați frânele mecanice și să împiedicați vehiculul să se miște. Dacă conduceți vehiculul cu frâna de mână trasă, viteza nu va fi cea normală.

Pentru a elibera frâna de mână, trageți ușor de manetă și apăsați butonul de eliberare din partea de sus a manetei, apoi apăsați maneta în poziția inițială.

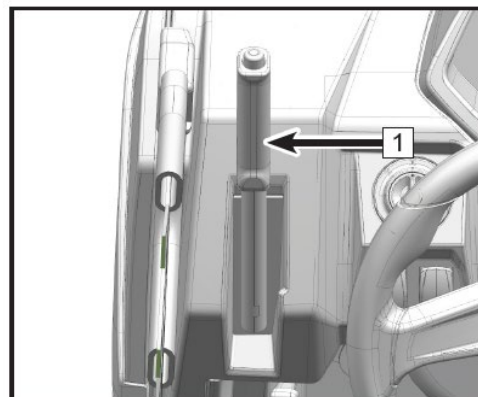

#### **⚠️ ATENȚIE**

Nu vă bazați doar pe frâna de parcare, dacă vehiculul este parcat în rampă. Acționați întotdeauna frâna de mână și blocați roțile aflate în jos pe rampă pentru ca acesta să nu se miște. Vă recomandăm să parcați vehiculul pe teren drept.

Asigurați-vă că eliberați frâna de mână înainte de a conduce vehiculul. Dacă conduceți vehiculul cu frâna de mână trasă, plăcuțele de frână se uzează, cauzând avarii la discul de frână, iar sistemul de frânare nu va mai funcționa bine.

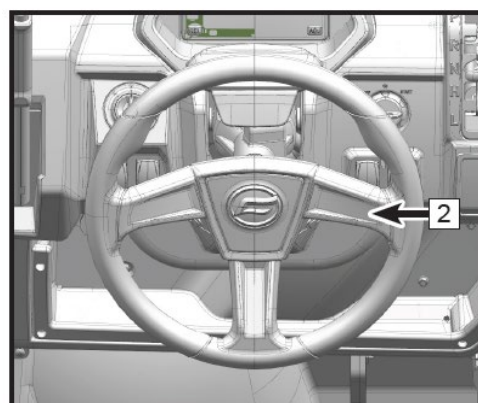

#### Volanul - (2)

Volanul se află în fața scaunului șoferului. De la volan puteți întoarce vehiculul spre stânga sau spre dreapta și îl puteți îndrepta în direcția dorită.

## CARACTERISTICI ȘI ELEMENTE DE CONTROL

### Manetă de reglare a poziției și blocarea volanului – (3)

Maneta de reglare a poziției permite volanului să fie reglat pentru a se potrivi conducătorului. Trageți de manetă și reglați unghiul de înclinare al volanului pentru a vă fi confortabil. Eliberați maneta pentru a bloca unghiul de înclinare al volanului.

### Schimbătorul de viteze – (4)

Schimbătorul de viteze se află în dreapta volanului. Schimbătorul de viteze este utilizat pentru a schimba vitezele. Apăsăți pedala de frână înainte de a schimba viteza pentru a vă asigura că personalul este în siguranță.

L – Treaptă de viteză mică. Intervalul de viteze mici al cutiei de viteze. Permite vehiculului să se miște încet cu cuplu maxim la roți.

ATENȚIE: Pentru a evita avarierea sistemului CVT, utilizați întotdeauna o treaptă de viteză mică pentru o deplasare constantă la viteză mică sub 19 mph (30 kph), pentru a tracta o remorcă, pentru a transporta încărcături grele, pentru a trece peste obstacole sau pentru a urca și coborî pantele.

H – Treaptă viteză mare. Intervalul de viteze mari al cutiei de viteze. Este

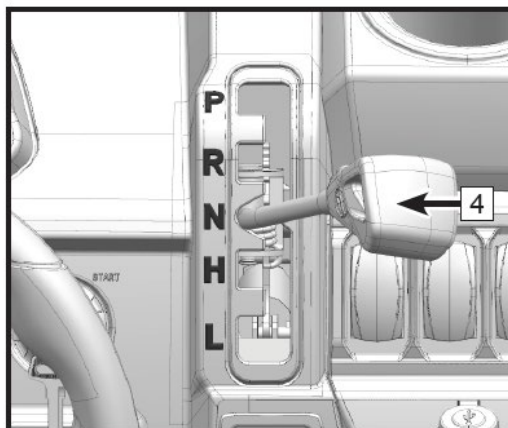
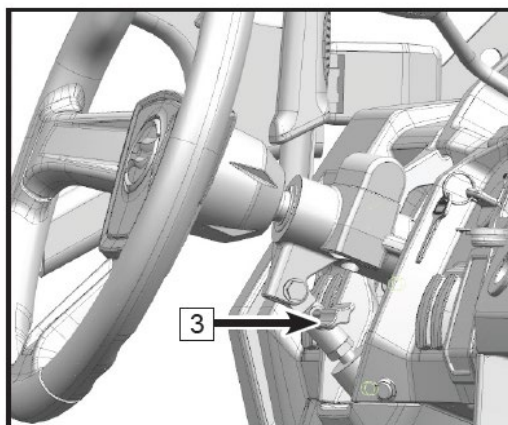

## CARACTERISTICI ȘI ELEMENTE DE CONTROL

intervalul de viteze normale de deplasare peste 19 mph (30 kph) și permite vehiculului să atingă viteza maximă.

N – Neutru. În poziția neutru puterea de pornire a motorului este oprită.

R – Marșarier. Poziția de marșarier permite vehiculului să dea cu spatele. Viteza este limitată la 15 mph (25 kph), în marșarier.

P – Parcare. Poziția de parcare blochează cutia de viteze pentru a împiedica vehiculul să se miște.

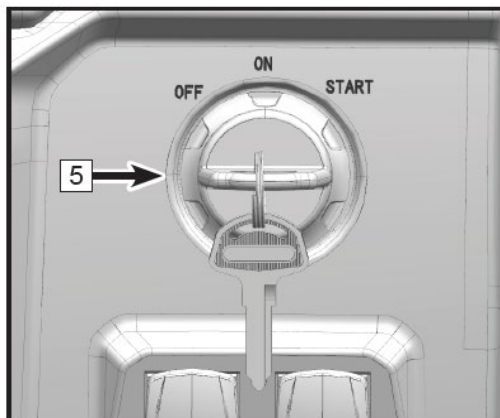

### Comutator cu cheie – (5)

Comutatorul cu cheie se află în dreapta volanului și este utilizat pentru a porni sursa de curent a vehiculului sau pentru a porni motorul.

OFF: Învârtiți cheia în această poziție, sursa de curent a vehiculului este oprită, iar motorul nu pornește.

ON: Învârtiți cheia în această poziție, sursa de curent a vehiculului este pornită, iar funcțiile electrice sunt disponibile.

START: Învârtiți cheia în această poziție, sursa de curent a vehiculului și motorul pornesc.

### Pedala de frână – (6)

Pedala de frână se află în stânga pedalei de accelerație. Eliberați pedala de accelerație și apăsați pedala de frână pentru a încetini sau pentru a opri vehiculul.

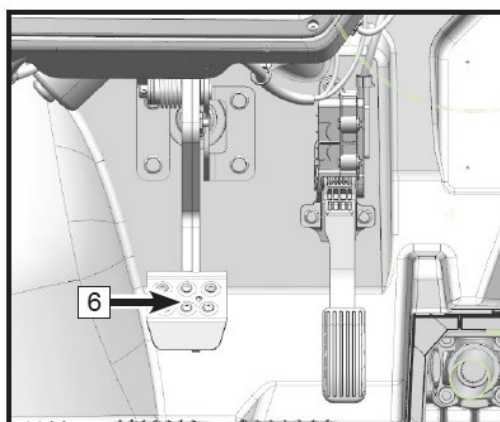

## CARACTERISTICI ȘI ELEMENTE DE CONTROL

### Pedala de accelerație electronică – (7)

Pedala de accelerație electronică se află în dreapta pedalei de frână. Pedala de accelerație controlează rpm ale motorului și viteza vehiculului. Pentru a controla viteza vehiculului, apăsați pedala de accelerație cu piciorul drept. Verificați întotdeauna funcționarea pedalei înainte de a conduce.

Accelerația electronică și corpul accelerației electronice au următoarele funcții:

1. Funcția de protecție la pornire: Vehiculul poate porni direct în treapta de viteză N și P și trebuie să acționați simultan frâna de picior în timp ce se află în treapta de viteză L sau H.
2. Funcția de limitare a vitezei în marșarier: În marșarier, viteza vehiculului este limitată la 15 mph (25 kph).
3. Funcția de limitare în modul 4WD-LOCK: În modul 4WD-LOCK, viteza vehiculului este limitată la 22 mph (35 kph). Eliberați butonul de anulare și limitarea vitezei în modul 4WD-LOCK este anulată.
4. Funcția de ralanti: Când vehiculul este în treapta de viteză N, RPM ale motorului sunt limitate la 5000 rpm.
5. Funcția de prioritate a frânării: Când conducătorul acționează atât pedala de frână, cât și pedala de accelerație în același timp, corpul accelerației electronice va reveni automat la ralanti.
6. Funcția modului neregulat: Când detectează defecțiuni la corpul accelerației electronice și la pedala accelerației electronice, sistemul va intra în modul de limitare a cuplului sau modul neregulat. Dacă apare o defecțiune la corpul accelerației electronice, motorul va intra în modul de limitare a cuplului și RPM revin la ralanti. Dacă apare o defecțiune la pedala accelerației electronice, vehiculul va intra în modul neregulat, iar RPM vor coborî sub 5000 rpm.

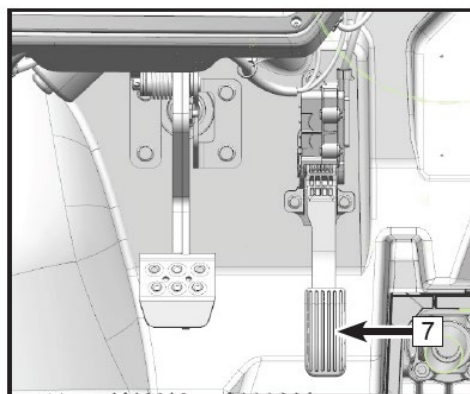

## CARACTERISTICI ȘI ELEMENTE DE CONTROL



### Elemente de control secundare

#### Comutator – (8)

##### Comutatorul 2WD / 4WD:

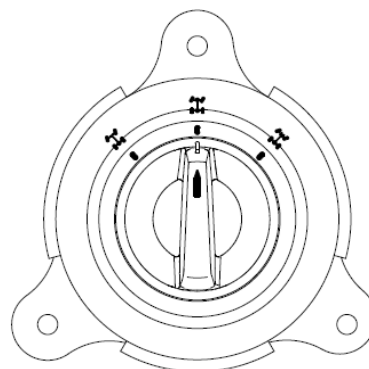
Acest vehicul are pe bord un comutator pentru rulare cu tracțiune pe patru roți “2WD”/ “4WD” și un comutator pentru blocarea diferențialului față “LOCK”/”4WD”. Selectați modul de rulare adecvat în funcție de teren și condiții:



	2WD - Când comutatorul este în această poziție, tracțiunea va fi transmisă doar roților din spate.
	4WD - Când comutatorul este în această poziție, tracțiunea va fi transmisă roților din față și din spate.
	4WD-LOCK - Când comutatorul este în această poziție, tracțiunea va fi transmisă roților din față și din spate, iar diferențialul față este blocat. Spre deosebire de modul 4WD, toate roțile se învârt cu aceeași viteză. Viteza este limitată la 22 mph (35 kph).

#### **ATENȚIE**



Trebuie să opriți vehiculul pentru a activa sau dezactiva modul 2WD / 4WD și 4WD-LOCK. Se pot produce defecțiuni mecanice, dacă comutatorul este activat sau dezactivat în timp ce conduceți.



## CARACTERISTICI ȘI ELEMENTE DE CONTROL

### Comutatorul principal

Comutatorul principal are 3 poziții. Învârtiți comutatorul pentru a selecta următoarele funcții:

	Când comutatorul este adus în această poziție, farurile, pozițiile, stopul și lumina instrumentelor sunt 'on'.
	Când comutatorul este adus în această poziție, pozițiile / stopul vor fi 'on' și farurile vor fi 'off'.
	Când comutatorul este adus în această poziție, toate luminile sunt stinse.

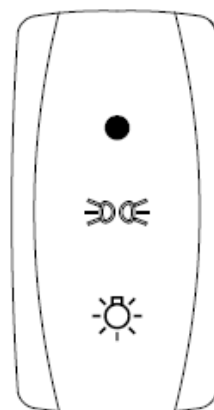



### **Observație:**

Cheia trebuie adusă în poziția 'ON' înainte de a aprinde farurile.

 <b>ATENȚIE</b>
Când motorul este oprit, nu lăsați farurile pornite mai mult de 15 minute. Bateria se poate descărca, iar demarorul nu mai funcționează corect. Dacă se întâmplă acest lucru, scoateți bateria și încărcați-o.

## CARACTERISTICI ȘI ELEMENTE DE CONTROL

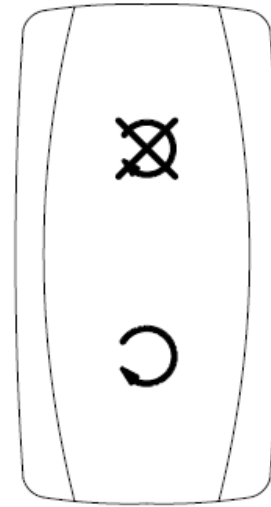

### Comutatorul de oprire

	Când comutatorul este în această poziție, ECU, injectorul, bobina de inducție, pompa de combustibil și sistemul de pornire nu vor mai funcționa.
	Când comutatorul este în această poziție, ECU, injectorul, bobina de inducție, pompa de combustibil și sistemul de pornire vor funcționa.



### Comutatorul de faze

Comutatorul de faze are 2 poziții, acționați comutatorul în funcție de următoarea funcție selectată:

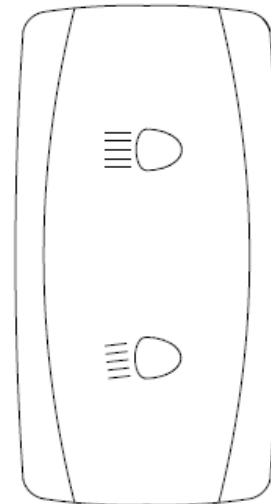

	Când comutatorul este adus în această poziție, se aprinde faza lungă.
	Când comutatorul este adus în această poziție, se aprinde faza scurtă.



## CARACTERISTICI ȘI ELEMENTE DE CONTROL

### Comutatorul claxonului

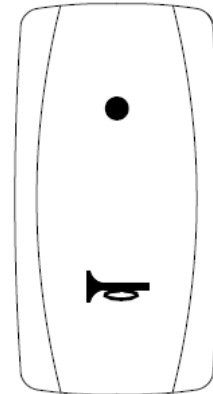

(Dacă există în dotare – disponibil doar în anumite țări)

	Apăsați acest comutator pentru a claxona.
	Când comutatorul revine în această poziție, claxonul nu va mai funcționa.



### Comutatorul de avarie

(Dacă există în dotare – disponibil doar în anumite țări)

	Când comutatorul este în această poziție, semnalizatoarele față și spate vor lumina intermitent. Indicatorul comutatorului de avarie de pe bord va fi aprins.
	Când comutatorul este în această poziție, semnalizatoarele față și spate nu vor mai lumina intermitent. Indicatorul comutatorului de avarie de pe bord va fi stins.

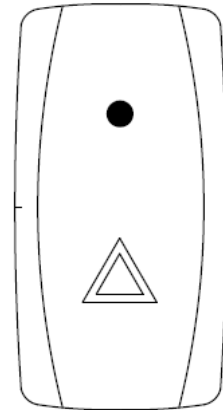

## CARACTERISTICI ȘI ELEMENTE DE CONTROL

### Comutator de anulare

De obicei, viteza motorului este limitată când funcționează în modul 4WD LOCK. Dacă este nevoie de mai multă putere la motor:



Eliberați accelerația, apoi apăsați și țineți apăsat butonul de anulare. Indicatorul de anulare se va aprinde.

Apăsați din nou accelerația în timp ce apăsați acest buton.

Motorul va funcționa la capacitate maximă.

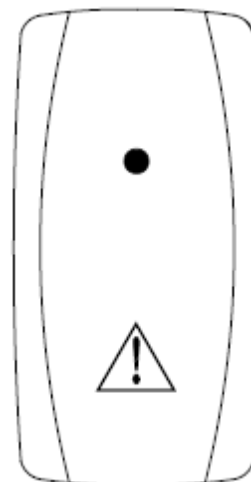
Eliberarea butonului reactivează funcția de limitare a vitezei.



	Când comutatorul este în această poziție, limitarea vitezei este anulată.
	Când comutatorul este în această poziție, limitarea vitezei este cea normală.

**OBSERVAȚIE: Anularea limitării vitezei nu este disponibilă în modul 2WD sau 4WD.**

 <b>AVERTIZARE</b>
Nu apăsați butonul de anulare în timp ce vehiculul se află în modul de limitare a vitezei și accelerația este acționată. Apăsarea butonului de anulare în timp ce accelerația este acționată poate duce la o accelerare bruscă, rezultând în pierderea controlului, accidente grave sau moarte. Eliberați întotdeauna accelerația înainte de a apăsa butonul de anulare.

## CARACTERISTICI ȘI ELEMENTE DE CONTROL

### Comutator mod:

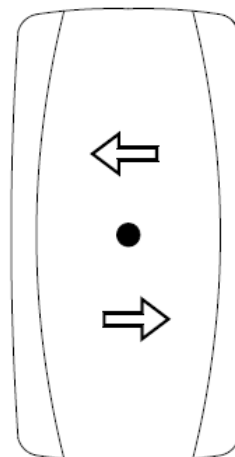
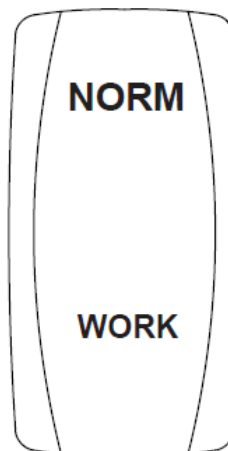

<b>NORMAL</b>	Când comutatorul este în această poziție, vehiculul este în modul 'NORMAL'. Afișajul bordului va trece și el la modul 'NORMAL'. Vehiculul va răspunde mai puțin agresiv la accelerație pentru porniri line și trebuie folosit la cărări late, pământ compactat, etc. Este utilizat pentru rulări ușoare. <b>OBSERVAȚIE: Nu utilizați acest mod dacă o sarcină mare este exercitată pe cureaua CVT. Se pot produce avarii.</b>
<b>WORK</b>	Când comutatorul este în această poziție, vehiculul este în modul 'WORK'. Afișajul bordului va trece și el la modul 'WORK'. Vehiculul va răspunde mai rapid la accelerație. <b>OBSERVAȚIE: Utilizați acest mod pentru sarcini de lucru, teren complex sau cărări și alte situații care pot exercita o sarcină mare pe cureaua CVT.</b>



### Comutator semnalizator

(Dacă există în dotare - disponibil doar în anumite țări)

Comutatorul pentru semnalizator are 3 poziții, selectați comutatorul potrivit conform celor de mai jos:

	Când comutatorul este în această poziție, semnalizatorul stânga luminează intermitent.
	Când comutatorul este în această poziție, semnalizatorul dreapta luminează intermitent.
	Când comutatorul este în această poziție, semnalizatorul este stins.

## CARACTERISTICI ȘI ELEMENTE DE CONTROL

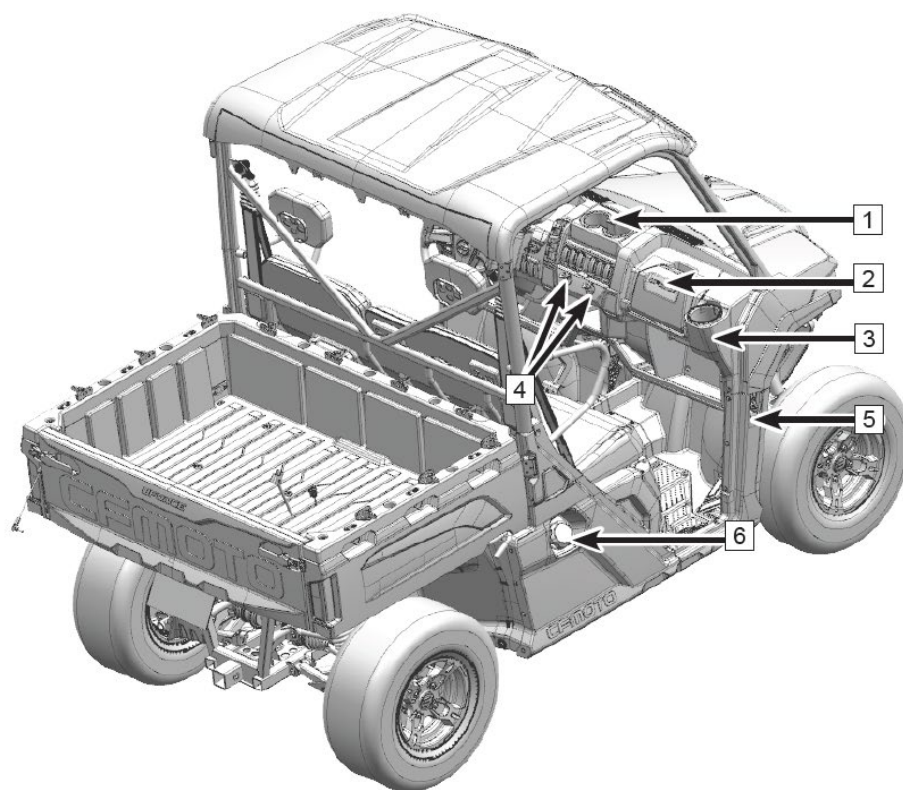

## CARACTERISTICI ȘI ELEMENTE DE CONTROL

### Caracteristicile vehiculului

#### **Suport pahar - (1)**

Pentru așezarea băuturilor.

#### **Torpedou - (2)**

Torpedoul se află în fața scaunului pasagerului. Un controler pentru troliu se află în fața torpedoului.

#### **Suport pahar - (3)**

În fața scaunului pasagerului. Pentru așezarea băuturilor.

#### **Porturi de alimentare pentru accesorii - (4)**

Există prize auxiliare de 12Vdc și USB necesare pentru funcționarea accesoriilor, precum luminile spot portabile și dispozitivele cu încărcare electronică. Vă rugăm să vă consultați agentul cu privire la utilizarea accesoriilor electrice pe vehiculul dvs.

#### **Cleme LH & RH capotă față - (5)**

Slăbiți clemele LH & RH de la capota față, apoi ridicați pentru a avea acces la piesele electrice, sistemul de răcire și sistemul de frânare pentru verificare și întreținere.

#### **Bușon - (6)**

Bușonul se află în lateralul scaunului pasagerului, aproape de scaun. Înainte de a alimenta cu combustibil, prindeți și învârtiți bușonul în sens invers acelor de ceasornic pentru a-l scoate. După ce alimentați cu combustibil, puneți înapoi bușonul. Volumul rezervorului de combustibil este de 9,24 galoane (35 l).

## CARACTERISTICI ȘI ELEMENTE DE CONTROL

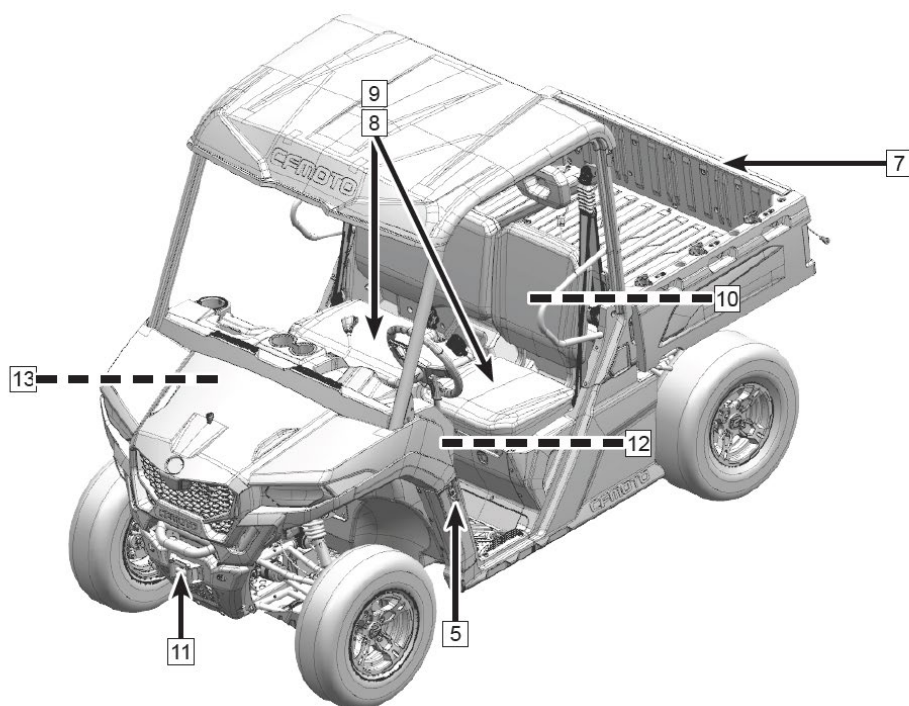



## CARACTERISTICI ȘI ELEMENTE DE CONTROL

### Compartiment marfă și funcția de înclinare - (7)

Consultați etichetele autocolante de siguranță de pe compartimentul de marfă pentru informații cu privire la sarcină. Compartimentul de marfă are un mâner de eliberare pe fiecare parte, care poate fi utilizat pentru a înclina compartimentul (unghiul maxim este mai mic de 45°) pentru întreținere sau pentru a descărca materialul.

### Scaun - (8)

Scaunul șoferului poate fi reglat longitudinal. Pentru a regla scaunul, învârtiți maneta pentru a o debloca. Eliberați maneta pentru a bloca scaunul în poziția dorită. Două compartimente de depozitare se găsesc sub scaunul șoferului și al pasagerului pentru depozitarea uneltelor și a altor articole.

Dacă scoateți scaunul șoferului, aveți acces la conectorul de diagnosticare ECU și EFI aflat în zona din spate a scaunului.

Scoatere: Ridicați partea din spate a scaunului ① pentru a elibera bolțurile garniturii inelare, apoi trageți în spate pentru a scoate barele scaunului din fante.

Instalare: Introduceți barele scaunului în fante, apoi aliniați bolțurile garniturii inelare și apăsați scaunul pentru a intra la locul lui.

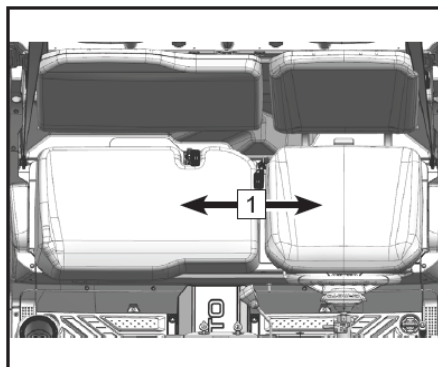

## CARACTERISTICI ȘI ELEMENTE DE CONTROL

### Depozitare sub scaune - (9)

Acest vehicul este prevăzut cu compartimente de depozitare aflate sub scaunele șoferului și pasagerului pentru depozitarea articolelor și uneltelor, precum pâlnie ②, furtun de umplere și trusă de scule ①. Compartimentul de depozitare de sub scaunul șoferului este impermeabil.

Scoaterea compartimentelor de depozitare permite accesul la piesele motorului pentru verificare și întreținere.

Scoatere: Scoateți bazele scaunului. Prima dată, scoateți compartimentul de depozitare de pe partea pasagerului ③, apoi scoateți compartimentul de depozitare de pe partea șoferului ④.

Montare: Montați prima dată compartimentul de depozitare de pe partea șoferului, apoi montați compartimentul de depozitare de pe partea pasagerului.

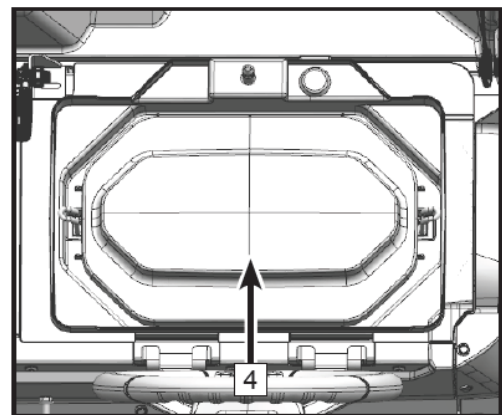
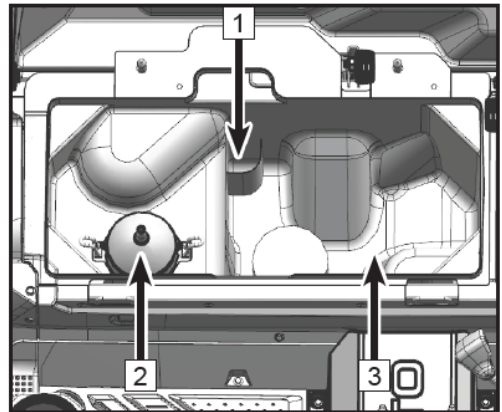

## CARACTERISTICI ȘI ELEMENTE DE CONTROL

### ECU și conector diagnostic defecțiuni - (10)

ECU ② și conectorul de diagnostic defecțiuni ③ se află în spatele scaunului șoferului.

Scoatere: Prindeți de marginea de jos a capacului ECU ①, trageți pentru a elibera bolțul garniturii inelare, apoi scoateți capacul.

Montare: Introduceți barele în găurile corespunzătoare, aliniați bolțul garniturii inelare și apăsați.

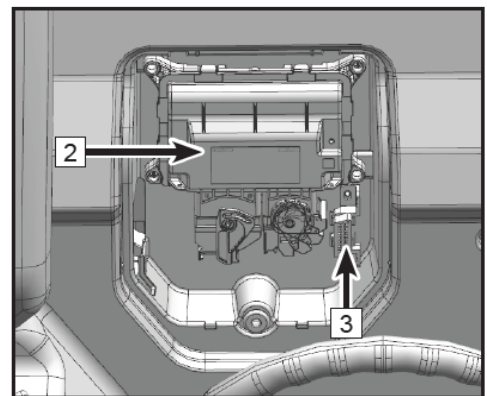
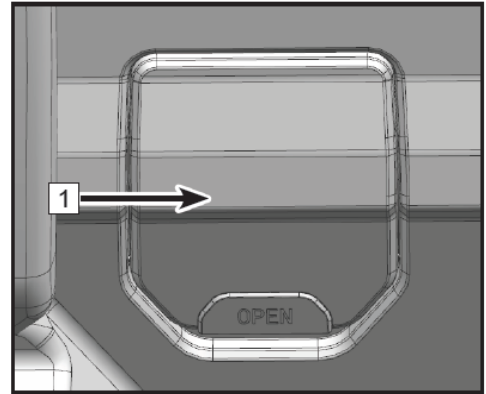

## CARACTERISTICI ȘI ELEMENTE DE CONTROL

### Troliu – (11)

Acest vehicul este dotat cu un troliu de 3500 lb., atașat unui controler cu telecomandă și un controler troliu standard care se află în compartimentul de depozitare față. Pentru a economisi puterea bateriei, utilizați troliul doar când motorul funcționează. Vă rugăm să consultați manualul de utilizare a troliului sau agentul cu privire la utilizarea troliului înainte de utilizarea vehiculului dvs.

### Port de alimentare controler cablu troliu cablat - (12)

Acest vehicul este dotat cu un controler cablat pentru troliu ①, care poate fi utilizat. Portul de alimentare ② se află în partea din stânga jos a volanului.

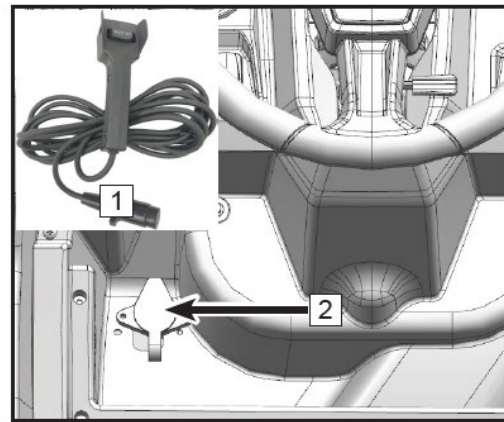

## CARACTERISTICI ȘI ELEMENTE DE CONTROL

### MĂSURI DE SIGURANȚĂ GENERALE PENTRU UTILIZAREA TROLIULUI

#### **AVERTIZARE**

##### **Pericole piese mobile**

**Pentru a preveni accidentele grave și daunele cauzate proprietății:**

- Operați sau instalați troliul doar după ce ați citit și ați înțeles aceste instrucțiuni și Ghidul de bază pentru tehnicile de troliere.
- Țineți mâinile departe de cablul metalic, de cârlig și de ghidajul cablului de troliu în timpul utilizării și rulării cablului.
- Utilizați curelele furnizate pentru cârlig pentru a rula cablul metalic.
- Stați departe de cablul metalic și de încărcătură în timpul funcționării.
- Țineți toate persoanele departe.
- Verificați instalarea troliului și starea cablului metalic înainte de utilizarea troliului.
- Nu utilizați pe post de elevator.
- Nu utilizați pentru a muta persoane.
- Nu depășiți capacitatea admisă a troliului.
- Nu atingeți niciodată cablul metalic sau cârligul în timp ce sunt tensionate.
- Asigurați-vă că ancora aleasă va suporta sarcina.
- Nu rulați niciodată cablul metalic peste el. Utilizați un lanț de strângere sau o protecție sub formă de trunchi de copac pe ancoră.

- Înainte de a începe să utilizați troliul, asigurați-vă că elementele care pot interfera cu utilizarea troliului în siguranță sunt îndepărtate.
- Nu eliberați ambreiajul, dacă troliul este sub sarcină sau cablul metalic este tensionat.
- Nu vă grăbiți. Manipularea neglijentă cauzează accidente.
- Cablul metalic trebuie întotdeauna rulat pe tambur, așa cum se arată pe eticheta pentru rotirea tamburului de pe troliu.

#### **ATENȚIE**

**Pentru a evita accidentele și daunele cauzate proprietății:**

- Nu utilizați troliul pentru a fixa o încărcătură în timpul transportului.
- Nu introduceți în apă.
- Nu utilizați pentru a tracta alte vehicule.
- Purtați mănuși groase din piele când manipulați cablul metalic.
- Nu utilizați troliul cu mai puțin de 5 învârtiri ale cablului metalic în jurul tamburului.
- Fiți atenți când vehiculul este legat în timpul utilizării troliului. Se pot produce daune la cadru.
- Înainte de utilizarea troliului, verificați dacă cablul de comandă la distanță nu este cumva avariata.

## CARACTERISTICI ȘI ELEMENTE DE CONTROL

### **CUTIE telematică (T-BOX) (dacă există) - (13)**

Vehiculele CFMOTO sunt prevăzute cu o cutie de borne inteligentă ①. Stabilește comunicarea dintre proprietar și vehicul prin APLICAȚIA CFMOTO RIED. Vă rugăm să căutați și să descărcați APLICAȚIA CFMOTO RIED.

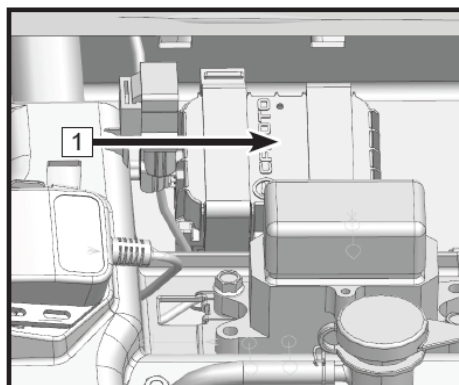

## CARACTERISTICI ȘI ELEMENTE DE CONTROL

### Sistemul CVT

Acest vehicul are un sistem de transmisie cu variație continuă (CVT) care utilizează o curea și role ambreiaj pentru a varia automat raportul de transmisie, permițând o variabilitate infinită între vitezele cele mai mari și cele mai reduse ale vehiculului fără a fi nevoie de pași sau treceri discrete.

Sistemul CVT constă dintr-un ambreiaj principal (1), care este o formă avansată de ambreiaj centrifugal, montat pe carterul motorului (A).

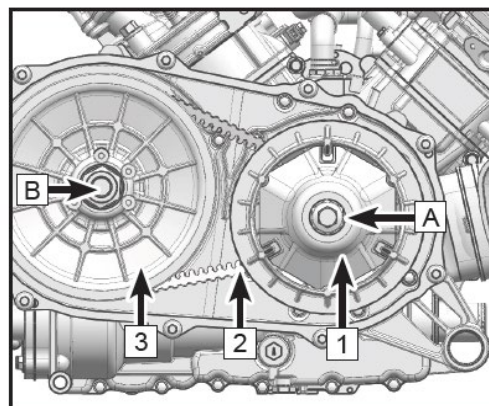

Ambreiajul secundar (3) este montat pe arborele primar al transmisiei (B) și are două funcții. Servește ca rolă "secundară" pentru ambreiajul principal și asigură un element care detectează cuplul.

Curea de transmisie (2) este o curea trapezoidală de mare putere, care face legătura între motor și rolele transmisiei.

Ansamblul compus din ambreiaj și curea se află într-o carcasă și un capac CVT. Este prevăzut cu țevi de răcire, de intrare și ieșire, care direcționează aerul pentru a răci componentele, și acestea trebuie verificate în mod regulat. Componentele CVT nu necesită întreținere din partea utilizatorului. Contactați-vă agentul pentru service.

## CARACTERISTICI ȘI ELEMENTE DE CONTROL

### Cum să evitați defectarea curelei de transmisie și a componentelor CVT

Durata de viață a ambreiajului și a curelei CVT poate fi mult prelungită, dacă evitați aceste greșeli obișnuite de utilizare:

<b>Cauzează daune la CVT</b>	<b>Soluție</b>
Urcarea vehiculului la înălțime pe o camionetă sau pe o remorcă înaltă într-o treaptă de viteză mare.	Aduceți schimbătorul de viteze într-o treaptă inferioară pe durata încărcării vehiculului pentru a preveni arderea curelei.
Începerea urcării pe o pantă abruptă într-o treaptă de viteză mare.	Când începeți să urcați pe o pantă, utilizați o treaptă inferioară de viteză.
Conducerea vehiculului într-o treaptă de viteză mare la RPM scăzute, conducerea vehiculului puțin peste acționarea RPM ale ambreiajului sau la o viteză redusă (aproximativ 3 mph ~ 7 mph [5 km/h ~ 10 km/h]).	Utilizarea unei trepte inferioare de viteză este foarte recomandată pentru temperaturi de funcționare a CVT mai scăzute și o durată de viață mai mare a componentelor. Conduceți la o viteză mai mare sau utilizați mai des o treaptă inferioară de viteză.
Încălzire insuficientă a CVT expus la temperaturi ambientale joase.	Încălziți motorul înainte de a conduce, cureaua de transmisie a CVT va deveni mai flexibilă și astfel preveniți arderea acesteia.
Angajare lentă și ușoară a CVT.	Accelerați rapid și eficace pentru o angajare eficientă a CVT.
Remorcare/împingere la RPM scăzute/viteză la sol redusă.	Utilizați doar treapta inferioară de viteză.
Uz utilitar/curățarea zăpezii, noroiului, etc.	Utilizați doar treapta inferioară de viteză.
Încărcarea vehiculului într-o treaptă de viteză mică.	Utilizați doar treapta inferioară de viteză.



## CARACTERISTICI ȘI ELEMENTE DE CONTROL

Cauzează daune la CVT	Soluție
Blocat în noroi sau zăpadă.	Treceți într-o treaptă inferioară de viteză și accelerați rapid, agresiv pentru a angaja CVT. <b>AVERTIZARE:</b> Accelerarea excesivă poate duce la pierderea controlului și la răsturnarea vehiculului.
Trecerea pentru obiecte mari din poziția oprit.	Treceți într-o treaptă inferioară de viteză și accelerați rapid, agresiv pentru a angaja CVT. <b>AVERTIZARE:</b> Accelerarea excesivă poate duce la pierderea controlului și la răsturnarea vehiculului.
Alunecarea curelei datorită apei sau zăpezii intrate în sistemul CVT.	Scurgeți apa din carcasa CVT și uscați CVT, dacă este posibil, sau contactați-vă agentul.
Supraîncălzirea componentelor CVT cauzează defecțiuni.	Contactați-vă agentul pentru verificarea și repararea componentelor CVT.

### OBSERVAȚIE:

Se recomandă o treaptă de viteză inferioară când:

- Vitezele de rulare constante sunt sub 19 mph (30 kph)
- Conduceți pe drumuri drepte, iar vehiculul transportă/tractează sarcini de peste 584 lb. (265 kg)
- Conduceți pe drumuri noroioase sau accidentate, iar vehiculul transportă/tractează sarcini de peste 430 lb. (195 kg)

# CARACTERISTICI ȘI ELEMENTE DE CONTROL

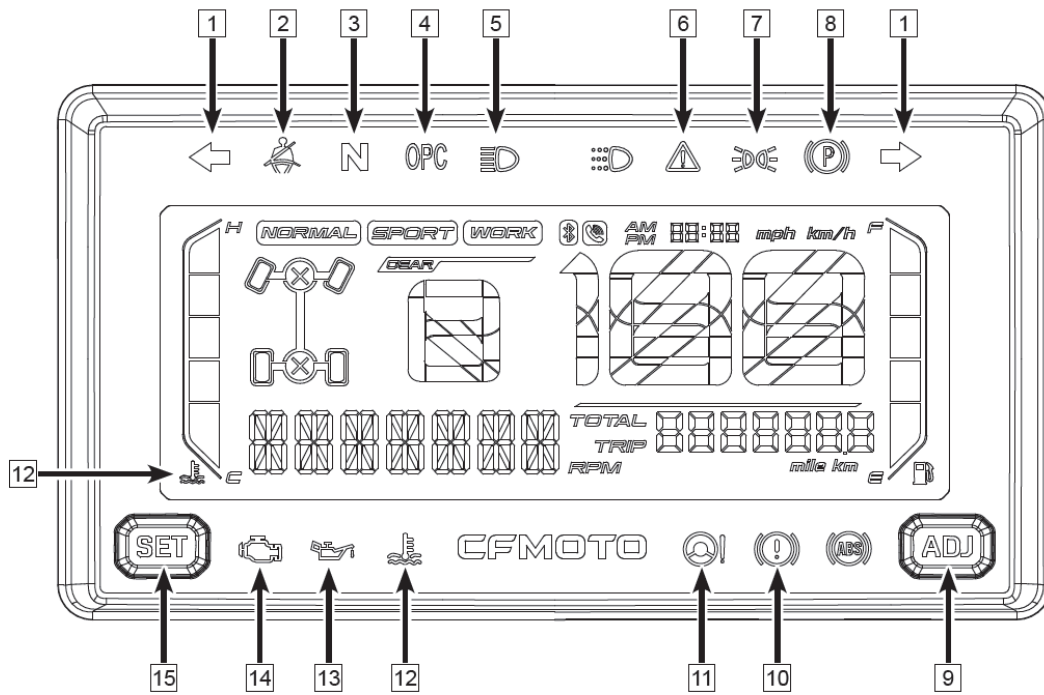

## CARACTERISTICI ȘI ELEMENTE DE CONTROL

### Indicatoare de bord și avertizări

1	Semnalizator	6	Indicator anulare limitare viteză	11	Indicator EPS
2	Indicator avertizare centură de siguranță	7	Indicator poziție	12	Indicator avertizare temperatură lichid de răcire
3	Indicator poziția Neutru	8	Indicator frână de parcare	13	Indicator presiune ulei
4	Indicator OPC	9	Buton reglare mod - ADJ	14	Indicator eroare EFI
5	Indicator fază lungă	10	Indicator avertizare defecțiune frână	15	Buton selectare mod - SEL

#### **OBSERVAȚIE:**

Semnalizatorul este disponibil doar în țările selectate.

## CARACTERISTICI ȘI ELEMENTE DE CONTROL

### Indicatoare și avertizări

#### **1. Semnalizator (dacă există în dotare)**

Când comutatorul este adus în poziția de semnalizare dreapta, indicatorul semnalizatorului dreapta se va aprinde.

Când comutatorul este adus în poziția de semnalizare stânga, indicatorul semnalizatorului stânga se va aprinde.

#### **2. Indicator avertizare centură de siguranță**

Memento centură de siguranță. Acest indicator arată când centura de siguranță nu este pusă. Clema de fixare nu este împinsă bine în teacă, indicatorul de pe bord se aprinde.

#### **3. Indicator poziția Neutru**

Lumina acestui indicator se aprinde când schimbătorul de viteze este în poziția Neutru.

#### **4. Indicator OPC**

Când conducătorul părăsește scaunul fără a trece în poziția de parcare, acest indicator se va aprinde și va suna alarma.

#### **5. Indicator fază lungă**

Lumina acestui indicator se aprinde când aduceți comutatorul pentru faruri în poziția de fază lungă.

#### **6. Indicator anulare limitare viteză**

Când apăsați butonul de anulare, indicatorul se aprinde, iar limitarea vitezei 4WD-LOCK va fi anulată.

#### **7. Indicator poziție**

Lumina acestui indicator se aprinde când comutatorul este adus la poziție.

## CARACTERISTICI ȘI ELEMENTE DE CONTROL

### **8. Indicator frână de parcare**

Acest indicator arată când este activată funcția frânei de parcare.

### **9. Buton reglare mod - ADJ**

Utilizați acest buton împreună cu butonul SEL pentru a seta informațiile pe bord.

### **10. Indicator avertizare defecțiune frână**

Acest indicator este afișat când nivelul lichidului de frână este foarte scăzut. Adăugați lichid de frână DOT4 și contactați agentul. Un nivel scăzut al lichidului de frână poate permite aerului să intre în sistemul de frânare, cauzând defecțiuni și accidente grave.

### **11. Indicator EPS**

Acest indicator se va aprinde când apare o eroare la sistemul de direcție acționat electric. Opriți vehiculul și contactați agentul pentru a verifica și remedia problema. Dacă continuați să conduceți vehiculul, puteți avea avaria permanent EPS-ul și puteți crește forța de rulare.

### **12. Indicator avertizare temperatură lichid de răcire**

Temperaturile prea joase sau prea ridicate ale lichidului de răcire nu sunt normale. Când este foarte frig, trebuie să încălziți motorul la ralanti, iar când este prea cald, trebuie să parcați vehiculul pentru ca lichidul de răcire să nu fiarbă. Mențineți temperatura lichidului de răcire în limitele normale.

### **13. Indicator presiune ulei**

Indicatorul presiunii uleiului este aprins, când nivelul uleiului este foarte scăzut. Opriți de îndată vehiculul în condiții de siguranță, când indicatorul este aprins, și contactați agentul pentru a remedia defecțiunea.

## CARACTERISTICI ȘI ELEMENTE DE CONTROL

### **14. Indicator eroare EFI**

Lumina acestui indicator se aprinde când apar probleme la sistemul de injecție de combustibil controlat electronic. Opriți vehiculul și contactați agentul pentru a remedia problema. În caz contrar, motorul poate fi grav avariat.

### **15. Buton selectare mod - SEL**

Utilizați acest buton împreună cu butonul „ADJ” pentru a ajusta funcțiile de pe bord.

## CARACTERISTICI ȘI ELEMENTE DE CONTROL

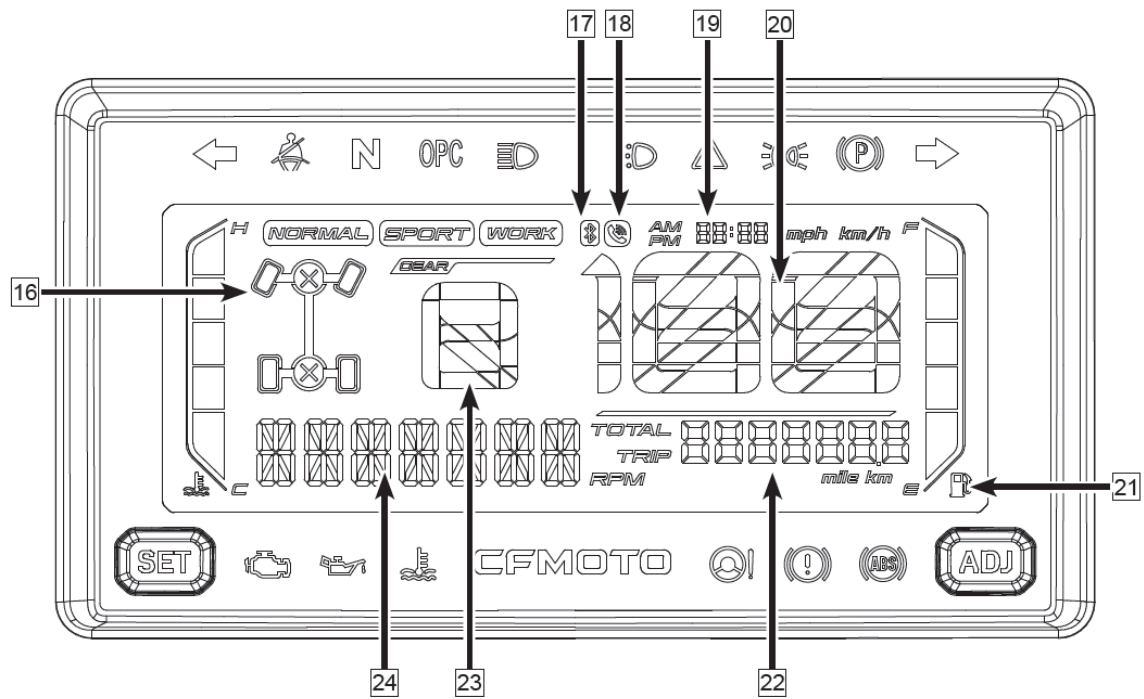

## CARACTERISTICI ȘI ELEMENTE DE CONTROL

### Indicatoare de bord și avertizări

16	Mod rulare	19	Ceas	22	Centru informare conducător
17	Indicator Bluetooth	20	Vitezometru	23	Indicator poziție treaptă viteză
18	Indicator apel	21	Indicator combustibil	24	RPM motor



## CARACTERISTICI ȘI ELEMENTE DE CONTROL

### 16. Mod rulare

Indică modul de rulare actual. Există 3 moduri de rulare, 2WD, 4WD și 4WD-LOCK. Dacă modul nu este acționat corect, indicatorul va lumina intermitent.

### 17. Indicator Bluetooth (Disponibil pe piețele selectate)

Acest vehicul este dotat cu funcție Bluetooth pentru conectarea și deconectarea apelurilor de pe telefonul mobil. Indicatorul Bluetooth nu se va aprinde când nu este conectat la un telefon. Va lumina intermitent în timpul conectării și va rămâne aprins după conectarea cu succes și va rămâne așa. Indicatorul telefonului nu va fi afișat când nu există niciun apel, va lumina intermitent când telefonul sună și rămâne aprins când apelul este preluat.

Apăsăți scurt butonul SEL pentru a prelua apelul și apăsați scurt butonul ADJ pentru a încheia apelul.

Pentru a realiza conexiunea, activați funcția Bluetooth pe telefonul mobil, învârtiți comutatorul de pornire al vehiculului în poziția ON, apoi conectați la funcția Bluetooth a vehiculului utilizând telefonul.

### AVERTIZARE

**Nu conduceți vehiculul în timp ce utilizați funcția Bluetooth. Opriți întotdeauna vehiculul înainte de a prelua un apel. Dacă atenția vă este distrasă în timp ce conduceți, puteți cauza accidente, accidentări grave sau moartea.**

### 18. Indicator apel

După conectarea cu succes a Bluetooth-ului, acest indicator luminează intermitent când aveți un apel și afișează „CALL IN”. Apăsăți scurt butonul SEL pentru a prelua apelul, apăsați scurt butonul ADJ pentru a încheia apelul.

### 19. Ceas

Afișează ora exactă. Această secțiune de pe bord poate fi reglată la ora corectă, cu ajutorul butonului „ADJ” și „SEL”.

## CARACTERISTICI ȘI ELEMENTE DE CONTROL

### **20. Vitezometru**

Indică viteza actuală a vehiculului. Secțiunea vitezometrului poate fi accesată de la butoanele „ADJ” și „SEL” pentru a afișa viteza vehiculului în kilometri pe oră (km/h) sau mile pe oră (MPH).

### **21. Indicator combustibil / Indicator nivel scăzut combustibil**

Indică nivelul de combustibil din rezervor.

### **22. Centru informare conducător**

Indică numărul total de mile parcurse de vehicul. Apăsați butonul SEL pentru a trece la indicator TRIP sau ora motorului, cod eroare EFI, tensiunea bateriei, luminozitatea bordului cod eroare EPS.

### **23. Indicator poziție treaptă viteză**

Indică treapta de viteză în care vă aflați.

### **2. RPM motor**

Indică RPM actuale ale motorului.

## CARACTERISTICI ȘI ELEMENTE DE CONTROL

Navigare / Setări / Reglări Bord					
Art.	Afișaj	SEL	ADJ	Funcționare	Rezultat
Odometru	Distanță totală	Apăsați scurt		Trece la deplasare	Deplasare
Deplasare	Distanță deplasare	Apăsați scurt		Trece la ora motorului	Ora motorului
Deplasare	Distanță deplasare		Apăsați lung	Deplasarea revine la 0	Resetare distanță deplasare
Ora motorului	H	Apăsați scurt		Trece la cod eroare EFI	Cod eroare EFI
Cod eroare EFI	Cod eroare EFI	Apăsați scurt		Trece la tensiune	Tensiune
Tensiune	U	Apăsați scurt		Trece la luminozitatea bordului	Luminozitatea bordului
Luminozitatea bordului	Nivel luminozitate	Apăsați scurt		Trece la odometru	Odometru
			Apăsați scurt	Reglare luminozitate +1	L-I-g-H-5
Interfața Home	Interfața Home	Apăsați lung		Trece la setarea orei	Setarea orei
			Apăsați scurt	Trece la luminozitatea bordului	Interfața Home
Trecere la setarea orei, formatul orei și unitatea de viteză	Setarea orei	Apăsați scurt		Trece la setarea orei	Setarea minutelor
			Apăsați scurt	Creștere 1 / apăsare	Setarea orei
			Apăsați lung	Creștere 1-24	Setarea orei
	Setarea minutelor	Apăsați scurt		Trecere la unitatea de timp	Setarea formatului orei 12/24
			Apăsați scurt	Creștere 1 / apăsare	Setarea minutelor
			Apăsați lung	Creștere 00-59	Setarea minutelor
	Setarea formatului orei 12/24	Apăsați scurt		Trece la setarea unității	Setarea unității de viteză
			Apăsați scurt	Trece la formatul orei	Setarea formatului orei 12/24
	Setarea unității	Apăsați scurt		Înapoi la interfața Home	Interfața Home
			Apăsați scurt	Trece la unitatea de viteză	Setarea unității de viteză

## UTILIZAREA VEHICULULUI DVS.

### Utilizarea vehiculului dvs.

#### Perioada de rodaj

Perioada de rodaj este foarte importantă pentru un motor nou. Tratarea cu grijă a noului motor va duce la obținerea de performanțe mai bune și la o durată de viață mai mare a motorului. Urmați procedurile de mai jos cu atenție.

1. Alegeți o zonă deschisă care vă oferă spațiul necesar pentru a vă familiariza cu utilizarea și manevrarea vehiculului.
2. Așezați vehiculul pe o suprafață dreaptă.
3. Umpleți rezervorul cu benzină.
4. Verificați nivelul uleiului de motor. Adăugați uleiul recomandat, dacă este necesar, pentru a menține nivelul uleiului între marcasele de nivel minim și maxim de pe jojă.
5. Așezați-vă în poziția din care veți utiliza vehiculul, fixați centura de siguranță și plasele de siguranță sau ușile laterale și porniți motorul. Permiteți motorului să meargă la ralanti o scurtă perioadă de timp înainte de utilizare.
6. Apăsăți frâna de picior, selectați treapta de viteză dorită și eliberați frâna de picior.
7. Apăsăți accelerația. Conduceți încet la început, variind pozițiile de accelerare, dar nu mai mult de  $\frac{1}{2}$  timp de 10 ore sau 100 mile, apoi alte 10 ore sau 100 mile, dar nu mai mult de  $\frac{3}{4}$  (indiferent care interval este primul). Nu utilizați mult timp la ralanti sau cu accelerația apăsată constant la maxim.
8. Nu tractați și nu transportați încărcături în perioada de rodaj.
9. Verificați periodic nivelul lichidului de răcire, comenzile, etc. împreună cu articolele din graficul periodic de întreținere.
10. La finalul perioadei de rodaj, schimbați uleiul și filtrul (20 ore sau 200 mile/320 km).

## UTILIZAREA VEHICULULUI DVS.

### ATENȚIE

Pe perioada de rodaj de 20 de ore:

- Nu utilizați vehiculul la viteză maximă. Puteți avaria piese ale motorului sau puteți reduce durata de viață a motorului, dacă măriți viteza excesiv în primele 20 de ore sau 200 mile / 320 km de funcționare.
- Nu accelerați la peste 1/2 în primele 10 ore de funcționare (sau 100 mile/160 km).
- Nu accelerați la peste 3/4 în primele 10 ore de funcționare (sau a doua tură de 100 mile/160 km).
- Nu tractați, nici nu remorcați încărcături.
- Utilizarea altor uleiuri decât cele recomandate poate produce avarii grave la motor. CFMOTO recomandă utilizarea uleiului 5W-40 pentru motorul în 4 timpi, cu un cilindru. Puteți modifica viscozitatea uleiului de motor la 10W-40 sau 15W-40 în mediile calde. Vedeți tabelul de mai jos pentru alegerea temperaturii ambientale și a viscozității.

### Viscozitatea recomandată pentru uleiul de motor

Visco- zitatea uleiului				15W-40				
				10W-40				
				5W-40				
F°	-22	-4	14	32	50	68	86	104
C°	-30	-20	-10	0	10	20	30	40

## UTILIZAREA VEHICULULUI DVS.

### Verificare înainte de utilizare

Înainte de fiecare utilizare, cel mai bine este să verificați vehiculul conform listei de verificare „De realizat zilnic înainte de utilizarea vehiculului” din capitolul întreținere din acest manual.

### AVERTIZARE

**Dacă nu verificați vehiculul în mod corespunzător înainte de fiecare utilizare, se pot produce daune grave vehiculului, accidente grave sau moarte. Verificați întotdeauna vehiculul înainte de fiecare utilizare pentru a vă asigura că este în condiții optime de funcționare.**

### Accelerație

Verificați funcționarea pedalei de accelerație înainte de a porni motorul. Asigurați-vă că revine la ralanti de îndată ce eliberați pedala. Reglați viteza vehiculului prin schimbarea poziției accelerației. Deoarece accelerația este un mecanism acționat electric și controlat de un ECU, vehiculul va încetini, iar motorul va reveni la ralanti ori de câte ori luați piciorul de pe pedala de accelerație.

## UTILIZAREA VEHICULULUI DVS.

### Frâna de picior

Înainte de a utiliza vehiculul, apăsați pedala pentru a acționa atât frâna față, cât și frâna spate. Când este apăsată, maneta sau pedala trebuie să fie fermă. O pedală moale indică o posibilă scurgere de lichid sau un nivel scăzut al lichidului în cilindrul principal, acestea trebuind să fie remediate înainte de călătorie. Contactați-vă agentul pentru diagnosticare și reparații corespunzătoare.

### Pornirea motorului

 <b>AVERTIZARE</b>
---

<b>Nu porniți niciodată motorul în zone închise. Gazele de eșapament conțin monoxid de carbon nociv și pot cauza pierderea cunoștinței, ducând la accidentări grave sau moarte.</b>
---

### Pornirea motorului rece

1. Verificați dacă schimbătorul de viteze este în poziția Parcare sau Neutru.
2. Acționați frâna de picior.
3. Setați comutatorul de oprire a motorului și comutatorul principal în poziția "ON" (ON).
4. Verificați ca accelerația să fie complet închisă, apoi apăsați comutatorul de pornire.
5. După ce motorul pornește, continuați să încălziți motorul o perioadă scurtă de timp înainte de a utiliza vehiculul.

## UTILIZAREA VEHICULULUI DVS.

### **OBSERVAȚIE:**

Nu țineți butonul de pornire apăsat mai mult de 10 secunde la fiecare încercare. Dacă motorul nu pornește, eliberați butonul de pornire, apoi apăsați-l din nou după câteva secunde. Fiecare pornire trebuie să fie cât mai scurtă posibil pentru a economisi energia bateriei.

Motorul poate fi pornit doar dacă vehiculul este în treapta de viteză neutru sau parcare. Dacă indicatorul poziției neutru de pe bord nu se aprinde când schimbătorul de viteze este în poziția neutru, contactați agentul pentru a verifica circuitul electric al indicatorului sau pentru a regla cutia de viteze.

### **ATENȚIE**

**Permiteți motorului să se încălzească timp de câteva minute înainte de utilizarea vehiculului. Dacă utilizați vehiculul imediat după pornire, puteți avaria motorul. Dacă vehiculul nu poate fi pornit imediat, nu încercați continuu să îl porniți. Dacă porniți de mai multe ori consecutiv, motorul de pornire se poate arde.**

### **Schimbarea treptelor de viteză**

### **ATENȚIE**

**Pentru a evita defectarea transmisiei, readuceți accelerația în poziția închis, oprți vehiculul și apăsați frâna de picior, înainte de a schimba vitezele.**

### **OBSERVAȚIE:**

Se recomandă o treaptă de viteză inferioară când:

- Vitezele de rulare constante sunt sub 19 mph (30 kph)
- Conduceți pe drumuri drepte, iar vehiculul transportă/tractează sarcini de peste 584 lb. (265 kg)
- Conduceți pe drumuri noroioase sau accidentate, iar vehiculul transportă/tractează sarcini de peste 430 lb. (195 kg)



## UTILIZAREA VEHICULULUI DVS.

### **ieșirea din poziția de Parcare**

1. Verificați ca accelerația să fie în poziția închis.
2. Acționați frâna de picior și apăsați butonul schimbătorului de viteze.
3. Treceți la treapta de viteză dorită, mișcând schimbătorul de viteze de-a lungul ghidajului.

### **Schimbarea treptelor de viteză: de la neutru la treapta de viteză mare**

1. Verificați ca accelerația să fie în poziția închis și vehiculul să fie complet oprit.
2. Acționați frâna de picior.
3. Treceți la "H" (treapta de viteză mare), mișcând schimbătorul de viteze de-a lungul ghidajului.

### **Schimbarea treptelor de viteză: de la treapta de viteză mare la treapta de viteză mică**

1. Verificați ca accelerația să fie în poziția închis și vehiculul să fie complet oprit.
2. Acționați frâna de picior.
3. Treceți la poziția „L' (treapta de viteză mică), mișcând schimbătorul de viteze de-a lungul ghidajului.

## UTILIZAREA VEHICULULUI DVS.

### **Schimbarea treptelor de viteză: de la treapta de viteză mică la treapta de viteză mare**

1. Verificați ca accelerația să fie în poziția închis și vehiculul să fie complet oprit.
2. Acționați frâna de picior.
3. Treceți la "H" (treapta de viteză mare), mișcând schimbătorul de viteze de-a lungul ghidajului.

### **Schimbarea treptelor de viteză: la Marșarier**

1. Verificați ca accelerația să fie în poziția închis și vehiculul să fie complet oprit.
2. Acționați frâna de picior și apăsați butonul schimbătorului de viteze.
3. Treceți la "R" (marșarier), mișcând schimbătorul de viteze de-a lungul ghidajului.
4. Verificați dacă aveți oameni sau obstacole în spate, apoi eliberați pedala frânei spate.
5. Eliberați treptat maneta de accelerație și continuați să vă uitați în spate în timp ce dați cu spatele.

 <b>AVERTIZARE</b>
---

<p><b>Când treceți în marșarier, asigurați-vă că nu aveți oameni sau obstacole în spate și că zona din spate este sigură. Când puteți începe să dați cu spatele în siguranță, conduceți încet.</b></p>
--

<p><b>Evitați accelerarea excesivă în timp ce vehiculul este în modul de limitare a vitezei, deoarece combustibilul se poate aduna în sistemul de evacuare a gazelor de eșapament, cauzând zgomote la motor și/sau avariarea motorului.</b></p>
---

## UTILIZAREA VEHICULULUI DVS.

### **Schimbarea treptelor de viteză: la Parcare**

1. Verificați ca accelerația să fie în poziția închis și vehiculul să fie complet oprit.
2. Acționați frâna de picior și apăsați butonul schimbătorului de viteze.
3. Treceți la ,P' (parcare), mișcând schimbătorul de viteze de-a lungul ghidajului. Împingeți vehiculul în față și în spate pentru a verifica dacă frâna de parcare este acționată.

### **OBSERVAȚIE:**

- Indicatorii treptelor de viteză trebuie să fie aprinși în funcție de treapta de viteză actuală. Dacă indicatorul nu este afișat, rugați agentul dvs. să verifice circuitul electric al vehiculului sau să regleze cutia de viteze.
- Datorită mecanismului de sincronizare din motor, se poate ca un indicator să fie afișat doar după ce vehiculul începe să se deplaseze.
- Nu utilizați o treaptă de viteză mare când conduceți constant la viteză redusă sau tractați, deoarece sistemul de ambreiaj se poate supraîncălzi, avariind astfel componentele.

## **OPERAREA ÎN CONDIȚII DE SIGURANȚĂ – CONDUCEREA ÎN CONDIȚIE DE SIGURANȚĂ**

### **Operarea în condiții de siguranță – Conducerea în condiție de siguranță**

#### **Răspunderea conducătorului**

În calitate de conducător al acestui vehicul, bunul dvs. simț, discernământul și abilitățile dvs. sunt singurii factori care vă vor permite să preveniți accidentarea personală, a persoanelor din jur și/sau avarierea vehiculului și/sau afectarea mediului înconjurător.

#### **Conducusul recreațional, de grup și la distanță**

Unul dintre beneficiile acestui vehicul este că vă poate duce pe teren accidentat departe de majoritatea comunităților. Stați departe de zonele desemnate pentru alte tipuri de utilizări off-road, dacă nu este permis. Sunt incluse aici drumurile pentru snowmobile, drumurile pentru călărie, drumurile pentru schi fond, drumurile pentru biciclete, etc. Înscrieți-vă într-un club ATV local. Un club vă poate pune la dispoziție hărți și sfaturi sau vă poate informa cu privire la zonele în care puteți călători.

Păstrați întotdeauna o distanță sigură față de conducătorii din fața dvs. și din spatele dvs., când conduceți în grup. Nu conduceți niciodată iresponsabil, nici nu faceți manevre neașteptate când celelalte vehicule se află în apropiere. Nu părăsiți rutele desemnate și zonele de condus și descurajați-i pe ceilalți de la a conduce în locații neautorizate.

#### **Evitarea accidentelor și răsturnărilor**

Vehiculele cu ataș se conduc diferit de alte vehicule. Vehiculele cu ataș sunt concepute pentru a fi conduse pe teren accidentat (de exemplu, lățimea ampatamentului și a ecartamentului, distanța de la sol, suspensia, transmisia, anvelopele, etc.), și ca urmare, se pot răsturna în situații în care vehiculele concepute pentru a fi utilizate în principal pe terenuri pavate sau drepte nu se pot răsturna.

#### **Vehiculul se poate răsturna rapid sau se poate accidenta în alt fel în timpul manevrelor bruște precum:**

- Întoarceri bruște sau accelerări excesive.
- Încetinire la întoarcere.
- Conducusul în rampe sau peste obstacole.

## **OPERAREA ÎN CONDIȚII DE SIGURANȚĂ – CONDUCEREA ÎN CONDIȚII DE SIGURANȚĂ**

Manevrele bruște sau condusul agresiv pot cauza răsturnări sau pierderea controlului chiar și în zone drepte deschise. Dacă vehiculul se răstoarnă, orice parte a corpului dvs. (precum mâini, picioare sau cap) aflată în afara cabinei poate fi strivită și prinsă de cabină sau de orice altă parte a vehiculului. Vă puteți accidenta și în urma impactului cu solul, cabina sau alte obiecte.

### **Pentru a reduce riscul de răsturnare:**

- Întoarceți cu grijă.
- Ajustați direcția în funcție de viteză și mediu.
- Încetiniți înainte de a intra într-o curbă.
- Evitați să frânați puternic într-o curbă.
- Evitați accelerările bruște sau excesive când întoarceți, chiar și din poziția oprit sau când conduceți la viteză redusă.
- Nu încercați niciodată să faceți opturi, să derapați, să vă ridicați pe o roată, să săriți sau să faceți alte cascadorii
- Dacă vehiculul începe să derapeze sau să alunece, întoarceți volanul în direcția derapajului sau a alunecării.
- Nu bruscați niciodată frânele și nu blocați roțile.
- Acest vehicul este conceput în principal pentru activități OFF-ROAD. Dacă conduceți pe suprafețe pavate, manevrabilitatea și controlul vehiculului pot fi serios afectate. Dacă trebuie să conduceți pe suprafețe pavate pe o distanță scurtă, reduceți viteza și evitați să bruscați volanul, accelerația și pedalele de frână.

### **Acest vehicul se poate răsturna pe o parte sau se poate răsturna în față sau în spate pe pante sau pe teren accidentat:**

- Evitați să traversați pantele (conduceți de-a lungul pantei mai degrabă decât în sus sau în jos pe o pantă). Când este posibil, conduceți mai degrabă drept în sus sau în jos pe pante decât să le traversați. Dacă trebuie să traversați panta, fiți extrem de atenți și evitați suprafețele alunecoase, obiectele sau adânciturile. Dacă simțiți că vehiculul începe să se răstoarne sau să alunece în lateral, mențineți direcția în jos, dacă este posibil.
- Evitați pantele abrupte și urmați procedurile din acest manual pentru a urca și pentru a coborî pantele.

## **OPERAREA ÎN CONDIȚII DE SIGURANȚĂ – CONDUCEREA ÎN CONDIȚII DE SIGURANȚĂ**

- Modificările bruște de teren, precum gropi, adâncituri, maluri, sol mai moale sau mai tare sau alte neregularități, pot face ca vehiculul să se răstoarne sau să devină instabil. Observați terenul din față și încetiniți în zonele cu teren accidentat.

### **Acest vehicul este manevrat diferit când transportă sau tractează o încărcătură:**

- Reduceți viteza și urmați instrucțiunile din acest manual pentru transportarea de încărcături sau tractarea unei remorci.
- Evitați pantele și terenul accidentat.
- Aveți nevoie de o distanță mai mare pentru a opri.

### **Fiți pregătit în caz de răsturnare:**

- Încuiați ușile laterale sau plasele laterale și prindeți centurile de siguranță pentru a vă împiedica să scoateți mâinile și picioarele în exterior.
- Nu vă prindeți niciodată de cabină, când conduceți. Mâinile pot fi strivite între cabină și sol în caz de răsturnare. Țineți mâinile pe volan sau pe mânere.
- Nu încercați niciodată să opriți o răsturnare cu mâinile și picioarele. Dacă credeți că vehiculul este în pericol să se încline sau să se răstoarne, trebuie să țineți ambele mâini pe volan și ambele picioare bine sprijinite în podea. Pasagerul trebuie să țină ambele mâini pe mânere și ambele picioare bine sprijinite în podea.

### **Evitarea coliziunilor**

La viteze mai mari, există un risc mai mare de pierdere a controlului, în special în condiții de teren accidentat dificil, și riscul de accidentare în caz de coliziune este mai mare. Nu conduceți niciodată la viteze excesive. Conduceți întotdeauna la o viteză care este adecvată terenului, vizibilității sau condițiilor de funcționare și experienței dvs. Acest vehicul nu dispune de aceeași protecție la coliziune ca și un autoturism. De exemplu, nu are perne de aer, cabina nu este complet închisă și nu este conceput pentru coliziuni cu alte vehicule. Prin urmare, este foarte important să vă fixați centurile de siguranță, să încuiați ușile laterale sau plasele laterale și să purtați echipamentul adecvat.

## **OPERAREA ÎN CONDIȚII DE SIGURANȚĂ – CONDUCEREA ÎN CONDIȚII DE SIGURANȚĂ**

### **Mediul înconjurător**

Recreerea off-road este un privilegiu. Mențineți acest privilegiu prin respectarea mediului înconjurător și drepturile celorlalți de a se bucura de acesta:

- Este interzis să urmăriți animalele sălbatice. Animalele sălbatice pot muri din cauza oboselii, dacă sunt urmărite de un vehicul motorizat.
- Nu distrugeți intenționat terenul decât dacă zona respectivă este destinată acestei activități.
- Respectați următoarea regulă...”ce aduci cu tine, nu lași în urmă”. Nu lăsați în urmă gunoaie.

### **Exersarea**

Înainte de a conduce vehiculul, este foarte important să vă familiarizați cu manipularea acestuia, exersând într-un mediu controlat. Găsiți o zonă potrivită pentru a exersa și faceți următoarele exerciții. Trebuie să aibă minim 147 ft. × 147 ft. (45m × 45m) și să nu prezinte obstacole, precum copaci și pietre mari.

Atenție: Evitați să conduceți la viteze mai mari dacă nu sunteți destul de familiarizat cu operarea vehiculului dvs.

### **OBSERVAȚIE:**

Se recomandă o treaptă de viteză inferioară când:

- Vitezele de rulare constante sunt sub 19 mph (30 kph)
- Conduceți pe drumuri drepte, iar vehiculul transportă/tractează sarcini de peste 584 lb. (265 kg)
- Conduceți pe drumuri noroioase sau accidentate, iar vehiculul transportă/tractează sarcini de peste 430 lb. (195 kg)

## **OPERAREA ÎN CONDIȚII DE SIGURANȚĂ – CONDUCEREA ÎN CONDIȚII DE SIGURANȚĂ**

### **Exersarea virajelor**

Luarea virajelor este una dintre cele mai des întâlnite cauze ale accidentelor. Vehiculul pierde tracțiunea mai ușor sau se răstoarnă mai ușor, dacă luați virajele prea brusc sau mergeți prea repede. Încetiniți, când vă apropiați de o curbă.

Exersarea întoarcerilor:

- Prima dată învățați cum să vă întoarceți ușor la viteze foarte mici. Eliberați accelerația înainte de a întoarce și apoi apăsați-o din nou ușor.
- Repetați întoarcerile, dar de această dată mențineți accelerația constantă în timp ce întoarceți.
- În cele din urmă, repetați exercițiul de întoarcere, accelerând ușor.
- Exersați întoarcerile spre stânga.

Observați cum reacționează vehiculul dvs. în timpul acestor exerciții. CFMOTO vă recomandă să eliberați accelerația înainte de a intra într-o curbă pentru a ajuta la schimbarea direcției. Veți simți că forța laterală crește odată cu viteza și cu direcția. Mențineți o forță laterală cât mai mică posibil pentru a vă asigura că vehiculul nu se răstoarnă.

### **Exersarea întoarcerilor la 180°:**

Exersați întoarcerile la 180°:

- Accelerați ușor și, în timp ce mențineți o viteză redusă, întoarceți treptat volanul spre dreapta până ce ați efectuat întoarcerea la 180°.
- Repetați întoarcerea la 180° cu diverse direcții și întotdeauna la viteze foarte mici.
- Repetați întoarcerea la 180° spre stânga.

Așa cum s-a mai menționat în acest manual, nu conduceți pe suprafețe pavate. Comportamentul vehiculului nu va fi același, sporind riscul de răsturnare.



## **OPERAREA ÎN CONDIȚII DE SIGURANȚĂ – CONDUCEREA ÎN CONDIȚII DE SIGURANȚĂ**

### **Exersarea frânării**

Exersați frânarea pentru a vă familiariza cu răspunsul frânelor:

- Prima dată exersați frânarea la viteze mici, apoi sporiți viteza.
- Exersați frânarea în linie dreaptă la diferite viteze și diferite forțe de frânare.
- Exersați frânarea de urgență. Obțineți o frânare optimă în linie dreaptă cu forța mare aplicată, fără a bloca roțile.

Aveți grijă că distanța de frânare depinde de viteza, încărcătura vehiculului și tipul de suprafață. De asemenea, anvelopele și condițiile de frânare joacă un rol foarte important.

### **Exersarea marșarierului**

Exersați în marșarier:

- Așezați câte un con pe ambele părți ale vehiculului lângă fiecare roată din spate.
- Deplasați vehiculul înainte până când vedeți conurile din spatele dvs., apoi opriți vehiculul. Observați distanța necesară pentru a vedea obstacolele din spatele dvs.
- Învățați cum se comportă vehiculul în marșarier și cum reacționează la schimbările de direcție.
- Faceți acest exercițiu întotdeauna la viteze mici.

### **Exersarea opririi de urgență a motorului**

Învățați cum să opriți rapid motorul în caz de urgență:

- Când conduceți la viteză mică, pur și simplu învârtiți cheia în poziția off (oprire). Astfel vă familiarizați cu reacția vehiculului când motorul este oprit în timp ce conduceți și vă dezvoltați acest reflex.

## OPERAREA ÎN CONDIȚII DE SIGURANȚĂ – CONDUCEREA ÎN CONDIȚII DE SIGURANȚĂ

### Operarea vehiculului dvs.

#### Operarea pe teren accidentat

Operarea pe teren accidentat este pur și simplu periculoasă. Orice teren, care nu a fost special pregătit pentru aceste vehicule, prezintă un pericol inerent, în care tipul, forma și înclinarea terenului sunt imprevizibile. Terenul în sine prezintă un pericol continuu, care trebuie conștient acceptat de orice persoană care se aventurează pe acesta.

Un operator, care conduce un vehicul pe teren accidentat, trebuie să aibă foarte mare grijă când alege drumul cel mai sigur și să fie foarte atent la terenul din față. Nicio persoană care nu este complet familiarizată cu instrucțiunile de conducere ale acestui vehicul nu trebuie să îl conducă, nici nu trebuie condus pe teren abrupt sau înșelător.

#### Sfaturi generale privind condusul

Grija, atenția, experiența și abilitățile de conducere sunt cele mai bune măsuri de precauție pentru pericolele presupuse de operarea vehiculului. Când nu sunteți sigur că vehiculul poate trece în siguranță peste un obstacol sau peste o anumită parte de teren, alegeți întotdeauna o rută alternativă. Când conduceți pe teren accidentat, puterea și tracțiunea sunt importante, nu viteza. Nu conduceți niciodată mai repede decât vă permite vizibilitatea și abilitatea dvs. de a alege o rută sigură. Nu conduceți niciodată vehiculul, dacă elementele de control nu funcționează normal. Consultați agentul.

#### Operarea în marșarier

Asigurați-vă că nu există obstacole sau persoane în spatele vehiculului, atunci când conduceți în marșarier. Când este sigură manevra în marșarier, conduceți încet și evitați virajele strânse.

 <b>AVERTIZARE</b>
Schimbările de direcție în marșarier sporesc riscul de răsturnare.

## OPERAREA ÎN CONDIȚII DE SIGURANȚĂ – CONDUCEREA ÎN CONDIȚII DE SIGURANȚĂ

### AVERTIZARE

**Când coborâți o pantă în marșarier, gravitația poate spori viteza vehiculului peste viteza limită setată în marșarier. Dacă nu sunteți atenți când conduceți în marșarier, se pot produce accidentări grave sau moarte.**

#### **OBSERVAȚIE:**

Vehiculul dvs. este dotat cu un limitator de viteză pentru marșarier. În marșarier, RPM ale motorului sunt limitate, limitând astfel viteza vehiculului în marșarier. Nu utilizați mult timp cu accelerația apăsată constant la maxim. Accelerați doar atât cât este nevoie pentru a menține viteza dorită.

#### **Traversarea drumurilor pavate**

Dacă trebuie să traversați un drum pavat, asigurați-vă că vedeți bine traficul din ambele părți și decideți cu privire la punctul de ieșire pe partea cealaltă a drumului. Conduceți în linie dreaptă spre acel punct. Nu schimbați brusc direcția, nici nu accelerați brusc, deoarece vehiculul se poate răsturna. Nu conduceți pe trotuare sau piste de biciclete, deoarece acestea sunt destinate doar acestor utilizări.

#### **Conducerea pe suprafețe pavate**

Evitați suprafețele pavate. Acest vehicul nu este conceput pentru a fi condus pe suprafețe pavate și există șanse mari să se răstoarne. Dacă trebuie să conduceți pe suprafețe pavate, întoarceți ușor, conduceți încet și evitați accelerarea și frânarea bruscă.

#### **Traversarea apelor puțin adânci**

Apa poate reprezenta un pericol aparte. Dacă este prea adâncă, vehiculul poate “pluti” și se poate răsturna. Verificați adâncimea apei și curentul înainte de a încerca să o traversați. Apa nu trebuie să treacă de partea de jos a podelei, pentru a traversa în siguranță.

## **OPERAREA ÎN CONDIȚII DE SIGURANȚĂ – CONDUCEREA ÎN CONDIȚII DE SIGURANȚĂ**

Feriți-vă de suprafețe alunecoase, precum pietre, iarbă, bușteni, etc., atât în apă, cât și pe maluri. Puteți pierde tracțiunea. Nu încercați să intrați în apă la viteză mare. Apa va afecta capacitatea de frânare a vehiculului dvs. Asigurați-vă că uscați frânele, acționându-le de câteva ori în timp ce conduceți încet, după ce vehiculul a ieșit din apă.

### **Ce trebuie să faceți, dacă vehiculul este imersat**

Dacă vehiculul dvs. a fost imersat în apă, trebuie să îl duceți de îndată la agentul dvs. Nu încercați să reporniți motorul, deoarece se poate ca apa să fi pătruns în cilindri, ceea ce poate cauza defecțiuni interne.

### **Conducerea în condiții de noroi, gheață sau zăpadă**

Când realizați o inspecție înainte de a conduce vehiculul, fiți foarte atenți la locurile de pe vehicul, unde acumulările de noroi, gheață și/sau zăpadă pot obstrucționa vizibilitatea stopurilor, pot înfunda gurile de ventilare, pot bloca radiatorul și ventilatorul și pot interfera cu elementele de control. Înainte de a porni la drum cu vehiculul, verificați ca direcția, accelerația și pedalele de frână să funcționeze corect.

Ori de câte ori conduceți acest vehicul pe un drum acoperit cu zăpadă sau gheață, aderența roților este în general redusă, făcând vehiculul să reacționeze diferit la comenzile conducătorului.

### **Conducerea pe nisip**

Nisipul și conducerea pe dunele de nisip este o experiență unică, dar trebuie să respectați câteva măsuri de precauție de bază. Nisipul ud, adânc sau fin poate face ca vehiculul să piardă tracțiunea și să alunece, să cadă sau "să se înfunde". În această situație, căutați o suprafață mai fermă. Din nou, cel mai bun sfat este să încetiniți și să fiți atenți la condiții.

Când conduceți pe dune de nisip, este bine să vă echipați vehiculul cu un steag de avertizare tip antenă. Acest lucru vă va ajuta să vă faceți locația mai vizibilă pentru ceilalți peste următoarele dune de nisip. Procedați cu grijă, dacă vedeți un alt steag în fața dvs.

## **OPERAREA ÎN CONDIȚII DE SIGURANȚĂ – CONDUCEREA ÎN CONDIȚII DE SIGURANȚĂ**

### **Conducusul pe pietriș, pietre desprinse sau alte suprafețe alunecoase**

Conducusul pe pietriș sau pe pietre desprinse este foarte similar cu conducusul pe gheață. Acestea afectează direcția vehiculului, putând face ca acesta să alunece sau să se răstoarne în special la viteze mari. În plus, distanța de frânare poate fi afectată. Amintiți-vă că “bruscarea” accelerației sau alunecarea pot face ca pietrele să fie aruncate în spate și pot lovi alte persoane.

### **Trecerea peste obstacole**

Obstacolele de pe drum trebuie traversate cu grijă. Acestea includ pietre, copaci căzuți și adâncituri. Trebuie să le evitați de câte ori puteți. Amintiți-vă că unele obstacole sunt prea mari sau prea periculoase pentru a trece peste ele și trebuie evitate. Vă sfătuim să nu încercați niciodată să treceți pentru un obstacol mai mare decât garda la sol a vehiculului. Puteți trece în siguranță peste pietre mici sau peste copaci mici căzuți. Apropiați-vă de obstacole la viteză mică și la un unghi cât mai strâns posibil. Reglați viteza fără a pierde avântul și nu accelerați brusc. Pasagerul trebuie să se țină bine de mână și să își sprijine bine picioarele în podea.

### **Conducusul în rampă**

Când conduceți pe pante sau rampe, două lucruri sunt foarte importante: să fiți pregătit pentru suprafețele alunecoase sau variațiile de teren, obstacole, și să vă țineți bine în interiorul vehiculului. Dacă urcați sau coborâți o pantă care este prea alunecoasă sau are o suprafață prea alunecoasă, puteți pierde controlul. Dacă treceți coama unei pante la o viteză prea mare, s-ar putea să nu aveți timp să vă pregătiți pentru terenul de pe partea cealaltă. Evitați să parcați în rampă. Duceți întotdeauna schimbătorul de viteze în poziția PARCARE și activați frâna de mână, când vă opriți sau parcați, în special în rampă, pentru a evita alunecarea. Dacă trebuie să parcați pe o pantă abruptă, blocați roțile de pe partea din jos cu pietre sau alt material potrivit.

## **OPERAREA ÎN CONDIȚII DE SIGURANȚĂ – CONDUCEREA ÎN CONDIȚII DE SIGURANȚĂ**

### **Urcarea unei pante**

Urcați o pantă cu o treaptă de viteză mică (L). Datorită configurării sale, acest vehicul are o tracțiune foarte bună în timp ce urcați, atât de bună încât este posibil să se răstoarne înainte de pierderea tracțiunii. De exemplu, de multe ori vă puteți confrunța cu situații în care coama pantei este așa de erodată încât este foarte abruptă. Acest vehicul nu este conceput să facă față unor astfel de situații. Alegeți o rută alternativă.

Dacă simțiți că panta devine prea abruptă pentru a o urca, frânați pentru a opri vehiculul. Duceți schimbătorul de viteze în poziția marșarier (R) și coborâți panta drept cu spatele, eliberând doar puțin frânele pentru a menține o viteză mică. Nu încercați să întoarceți. Nu coborâți transversal când vehiculul este în poziția neutră. Nu frânați puternic, deoarece riscul de răsturnare a vehiculului este foarte mare.

### **Coborârea unei pante**

Acest vehicul poate urca pante abrupte în siguranță, dar nu le poate coborî în aceleași condiții de siguranță. Prin urmare, este esențial să vă asigurați că există o rută sigură de coborâre a pantei, înainte de a o urca. Reducerea vitezei în timp ce coborâți o pantă alunecoasă poate crea efectul de "tobogan" pentru vehicul, făcându-l să alunece. Mențineți viteza constantă și/sau accelerați ușor pentru a recâștiga controlul. Nu bruscați frânele și nu blocați roțile.

## OPERAREA ÎN CONDIȚII DE SIGURANȚĂ – CONDUCEREA ÎN CONDIȚII DE SIGURANȚĂ

### Transportarea și tractarea de încărcături

Vehiculul dvs. vă poate ajuta să realizați o serie de sarcini ușoare de la curățarea zăpezii, la tractarea de lemn sau transportarea de încărcături. Aceste sarcini pot modifica felul în care conduceți vehiculul. Pentru a preveni posibilele accidentări, urmați instrucțiunile și avertizările din acest manual și de pe vehicul.

Respectați întotdeauna limitele de încărcare ale vehiculului. Supraîncărcarea vehiculului poate suprasolicita componentele și poate cauza defecțiuni.

### Transportarea încărcăturilor

Limita de încărcare a vehiculului, inclusiv greutatea conducătorului, a pasagerului, a încărcăturii, a accesoriilor și a sarcinii de tractare a remorcii: 1500 lb. (680 kg)

Urmează un exemplu de distribuire adecvată a încărcăturii:

EXEMPLU DE ÎNCĂRCĂTURĂ TOTALĂ ADMISĂ				
Operator și pasager	Încărcarea compartimentului de marfă	Depozitare Accesorii	Greutatea cârligului de remorcare	Încărcătura totală a vehiculului
330,7 lb. (150 kg)	220,5 lb. (100 kg)	11 lb. (5 kg)	88,2 lb. (40 kg)	1500 lb. (680 kg)

### AVERTIZARE

Se recomandă o treaptă de viteză inferioară când:

- Vitezele de rulare constante sunt sub 19 mph (30 kph)
- Conduceți pe drumuri drepte, iar vehiculul transportă/tractează sarcini de peste 584 lb. (265 kg)
- Conduceți pe drumuri drepte, iar vehiculul transportă/tractează sarcini de peste 1500 lb. (680 kg)
- Conduceți pe drumuri noroioase sau accidentate, iar vehiculul transportă/tractează sarcini de peste 430 lb. (195 kg)

## **OPERAREA ÎN CONDIȚII DE SIGURANȚĂ – CONDUCEREA ÎN CONDIȚII DE SIGURANȚĂ**

### **Setările vehiculului când transportă încărcături**

Dacă încărcătura totală se apropie de capacitatea maximă, inclusiv greutatea conducătorului, a pasagerului, a încărcăturii, a accesoriilor și a sarcinii de tractare a remorcii:

- Umflați anvelopele la presiune maximă: Față: 11 PSI (80 kPa), spate: 17 PSI (120 kPa).
- Reglați din nou corespunzător preîncărcarea resortului suspensiei.
- Conduceți cu schimbătorul de viteze în poziția L (treaptă de viteză mică) când transportați încărcături grele în compartimentul de marfă și/sau tractați o remorcă.

### **Distribuirea încărcăturii**

Vehiculul dvs. a fost conceput să transporte sau să remorcheze încărcături cu o anumită capacitate. Întotdeauna:

- Citiți și înțelegeți avertizările cu privire la distribuirea încărcăturii de pe etichetele de avertizare.
- Nu depășiți niciodată greutatea specificată.
- Încărcăturile trebuie încărcate cât mai jos posibil.
- Când conduceți pe teren accidentat sau deluros cu încărcături sau tractări, reduceți viteza și încărcătura pentru a menține condițiile stabile de rulare.

### **Tractarea sau remorcarea**

Acest vehicul este dotat cu un cârlig și un trolu pentru tractare sau remorcare.

### **Transportarea unei încărcături**

- Nu tractați niciodată o încărcătură care este cuplată la cabină. Vehiculul se poate răsturna. Utilizați doar cârligul sau trolul remorcii (dacă există) pentru a tracta o încărcătură.
- Când tractați încărcături cu un lanț sau un cablu, asigurați-vă că acesta este tensionat înainte de a începe și mențineți tensiunea când trageți.



## OPERAREA ÎN CONDIȚII DE SIGURANȚĂ – CONDUCEREA ÎN CONDIȚII DE SIGURANȚĂ

### AVERTIZARE

Lipsa tensionării poate face ca lanțul sau cablul să se rupă și să sară înapoi, putând cauza accidentări.

- Când tractați o încărcătură, respectați capacitatea maximă de transport.
- Când tractați un alt vehicul, asigurați-vă că o persoană controlează vehiculul tractat. Această persoană trebuie să frâneze și să mențină direcția pentru a preveni pierderea controlului.
- Reduceți viteza când tractați o încărcătură și întoarceți treptat pentru a împiedica lanțurile, curelele, frânghiile sau cablurile să se prindă în roțile din spate. Evitați pantele și terenul accidentat. Nu încercați niciodată să urcați pante abrupte. Aveți nevoie de o distanță mai mare pentru frânare, în special pe suprafețe înclinate. Fiți atenți să nu alunecați sau să derapați.
- Înainte de tracta încărcături cu un trolu, consultați Manualul de utilizare al acestuia.

### Remorcarea unei încărcături

Dacă utilizați o remorcă în spatele vehiculului, asigurați-vă că cârligul acesteia este compatibil cu cel al vehiculului. Asigurați-vă că remorca este orizontală cu vehiculul. Utilizați lanțuri sau cabluri de siguranță pentru a fixa bine remorca de vehicul, în cazul în care un cârlig se rupe.

Încărcarea necorespunzătoare a unei remorci poate cauza pierderea controlului. Respectați capacitatea maximă de încărcare recomandată și sarcina maximă la remorcă. Asigurați-vă că cel puțin o parte din greutate se sprijină pe limbă. Urmați instrucțiunile de mai jos pentru tractarea sau remorcarea unei încărcături:

### AVERTIZARE

Supraîncărcarea vehiculului, precum și transportarea sau remorcarea necorespunzătoare a încărcăturii, poate afecta manevrabilitatea vehiculului și poate duce la pierderea controlului sau la instabilitatea frânelor.

## OPERAREA ÎN CONDIȚII DE SIGURANȚĂ – CONDUCEREA ÎN CONDIȚII DE SIGURANȚĂ

- Când remorcați, utilizați întotdeauna o treaptă de viteză mică pentru a evita uzura cârligului și probleme la curele.
- Reduceți viteza când tractați sau remorcați încărcături.
- Nu depășiți niciodată sarcina la remorcare recomandată.
- Toate încărcăturile trebuie fixate înainte de utilizarea vehiculului. Încărcăturile nefixate se pot deplasa și pot crea condiții instabile de rulare, care pot duce la pierderea controlului vehiculului.
- Când utilizați vehiculul pe teren accidentat sau deluros, reduceți viteza și încărcătura pentru a menține condițiile stabile de rulare.
- Frânați cu mare atenție, când vehiculul este încărcat. Evitați terenurile sau situațiile care vă obligă să dați cu spatele în rampă.
- Greutatea trebuie să fie distribuită cât mai jos posibil. Transportarea unei încărcături înalte ridică centrul de greutate și creează condiții de operare mai puțin stabile. Reduceți greutatea încărcăturii, când centrul de greutate al acesteia este foarte sus.
- Când manipulați încărcături necentrate, care nu pot fi centrate, fixați încărcătura și operați cu grijă extremă.
- Când utilizați vehiculul cu încărcături care trec peste marginile compartimentului de marfă, stabilitatea și manevrabilitatea pot fi afectate în sens negativ, cauzând răsturnarea vehiculului.
- Tractarea unei încărcături când transportați mărfuri poate afecta echilibrul vehiculului, sporind posibilitatea de răsturnare a acestuia. Echilibrați proporțional încărcăturile, dar nu depășiți capacitatea de încărcare admisă.
- Prindeți întotdeauna de bara de tractare cu ajutorul cârligului și dispozitivelor anume create pentru tractare. Nu depășiți niciodată sarcina la remorcare recomandată.
- Nu este recomandată utilizarea de lanțuri, curele, frânghii sau alte materiale pentru a remorca obiecte, deoarece acestea se pot prinde în roțile din spate, cauzând avarierea vehiculului sau accidentări.

## OPERAREA ÎN CONDIȚII DE SIGURANȚĂ – CONDUCEREA ÎN CONDIȚII DE SIGURANȚĂ

- Vehiculul nu trebuie să depășească niciodată viteza de 10 mph (16 km/h), când remorchează o încărcătură pe o suprafață plană. Viteza vehiculului nu trebuie să depășească niciodată 5 mph (8 km/h), când tractează încărcături pe teren accidentat, când virează sau când urcă sau coboară o pantă.
- Când opriți sau parcați, blocați roțile vehiculului și ale remorcii astfel încât să nu se miște.
- Fiți atenți când decuplați remorca încărcată; aceasta sau încărcătura acesteia se poate răsturna pe dvs. sau pe alte persoane.

<b>CAPACITATEA MAXIMĂ DE REMORCARE</b>			
<b>Tip de cuplare</b>	<b>Sarcina admisă la remorcare</b>	<b>Sarcina admisă pe punctul de cuplare</b>	<b>Observație</b>
2 in. (51 mm × 51 mm) suport bilă cârlig	1500 lb. (680,4 kg)	150 lb. (68 kg)	Include remorca și încărcătura remorcii

## OPERAREA ÎN CONDIȚII DE SIGURANȚĂ – CONDUCEREA ÎN CONDIȚII DE SIGURANȚĂ

Unde există un punct de cuplare indicat pe bara de tractare

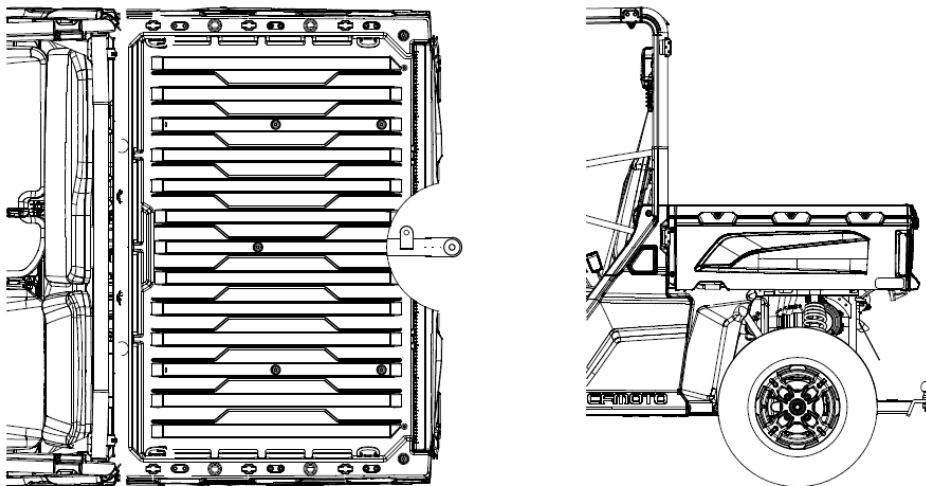

### Accesorii și modificări

Dacă nu există astfel de puncte de cuplare, manualul de utilizare va interzice instalarea unui încărcător frontal.

Acest T3 nu are puncte de cuplare pentru încărcătorul frontal. Nu instalați încărcător frontal.

## OPERAREA ÎN CONDIȚII DE SIGURANȚĂ – CONDUCEREA ÎN CONDIȚII DE SIGURANȚĂ

### Amplasarea unui suport sub vehicul.

**OBSERVAȚIE:** Înainte de a ridica vehiculul pe cric, asigurați-vă că toate roțile sunt blocate.

**OBSERVAȚIE:** Când este acționată blocarea frânei, asigurați-vă că vehiculul nu se mai mișcă din loc.



### AVERTIZARE

NU SUPRAÎNCĂRCAȚI cricul. Utilizați doar cricul recomandat pentru suprafețe drepte dure. Utilizați doar dispozitivul de ridicare. NU mișcați și NU balansați vehiculul cât timp se află pe cric. Citiți avertizările și instrucțiunile de utilizare ale cricului înainte de a-l utiliza.

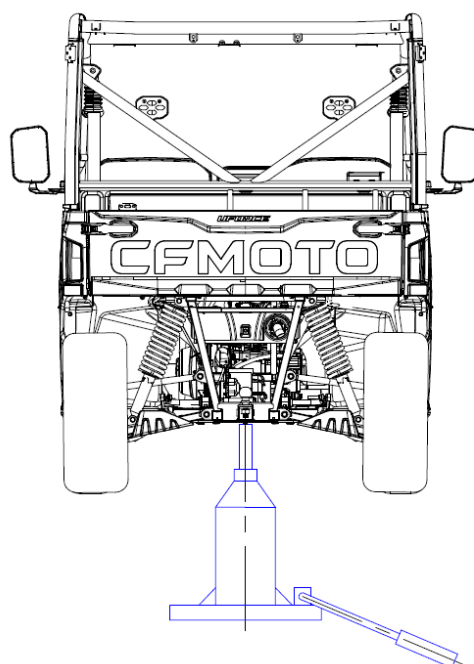

## **OPERAREA ÎN CONDIȚII DE SIGURANȚĂ – CONDUCEREA ÎN CONDIȚII DE SIGURANȚĂ**

### **Utilizare preconizată**

Vehiculul este destinat doar utilizărilor agricole sau altor utilizări similare. Utilizarea acestuia în alte scopuri este considerată contrară utilizării preconizate. Respectarea cu strictețe a condițiilor de utilizare, service și reparare recomandate de producător este și ea o parte esențială din utilizarea preconizată. Vehiculul trebuie utilizat, întreținut și reparat doar de persoane care sunt familiarizate cu caracteristicile sale particulare și care cunosc procedurile de siguranță relevante. Reglementările privind prevenirea accidentelor, toate celelalte reglementări în general recunoscute cu privire la siguranță și medicina muncii și toate regulile de circulație rutieră trebuie întotdeauna respectate. Orice modificări arbitrare aduse acestui vehicul îl pot exonera pe producător de răspundere pentru daune sau accidente. Vehiculele agricole nu pot fi utilizate dacă există riscul de contact cu substanțe periculoase, de ex. pulverizarea de pesticide. În plus, vehiculele agricole nu pot fi utilizate nici dacă există riscul de cădere sau penetrare a obiectelor.

## **OPERAREA ÎN CONDIȚII DE SIGURANȚĂ – CONDUCEREA ÎN CONDIȚII DE SIGURANȚĂ**

### **Operarea troliului**

(Piețele selectate) Vehiculul dvs. poate fi prevăzut cu un troliu care poate ridica anumite capacități și tipuri de sarcini. Este util pentru salvarea vehiculului când acesta rămâne împotmolit, pentru asistare în salvarea altui vehicul, pentru mutarea copacilor căzuți, pentru îndepărtarea tufișurilor, etc.

Familiarizați-vă cu operarea și utilizarea troliului înainte de a avea efectiv nevoie de el.

Avertizările privind siguranța, instrucțiunile de utilizare și precauțiile la utilizare din acest capitol se aplică doar dacă vehiculul dvs. este prevăzut cu troliu sau dacă optați să montați un troliu pe vehiculul dvs.:

### **Avertizări privind siguranța**

Aceste avertizări privind siguranța se aplică dacă vehiculul dvs. este prevăzut cu troliu sau dacă optați să montați un troliu pe vehiculul dvs.:

- Citiți și înțelegeți toate capitolele din acest manual.
- Dacă nu utilizați corect troliul sau dacă nu respectați îndrumările, instrucțiunile și avertizările privind troliul din acest manual, se pot produce ACCIDENTĂRI GRAVE sau MOARTEA.
- Dacă nu realizați lucrările de întreținere și service pentru troliu, se pot produce ACCIDENTĂRI GRAVE sau MOARTEA.
- Nu lăsați corpul, părul, îmbrăcămintea și bijuteriile să ajungă la cablul, ghidajul și cârligul troliului în timpul utilizării acestuia.
- Țineți departe persoanele, animalele de companie și distragerile de zona din jurul vehiculului, troliului, cablului troliului și încărcăturilor.
- Purtați întotdeauna protecții pentru ochi și mănuși groase când utilizați troliul.
- Nu consumați alcool sau droguri înainte de utilizarea troliului sau în timpul utilizării acestuia.

## OPERAREA ÎN CONDIȚII DE SIGURANȚĂ – CONDUCEREA ÎN CONDIȚII DE SIGURANȚĂ

- Nu permiteți copiilor sub 16 ani să utilizeze troliul.
- Nu încercați să “smuciți” o încărcătură prinsă în troliu mișcând vehiculul.
- Nu mișcați troliul în sus, în jos sau în lateral la unghiuri ascuțite. Puteți astfel destabiliza vehiculul pe care se află troliul și acesta se poate mișca subit.
- Nu încercați să agățați în troliu încărcături care depășesc capacitatea acestuia.
- Nu atingeți, nu împingeți, nu trageți, nici nu încălecați cablul în timp ce utilizați troliul cu o încărcătură.
- Nu lăsați cablul troliului să se desfășoare în mâinile dvs., chiar dacă purtați mănuși groase.
- Nu eliberați tamburul de pe troliu când cablul acestuia este tensionat.
- Nu utilizați troliul pentru a ridica sau pentru a transporta persoane.
- Nu utilizați troliul pentru a ridica sau pentru a suspenda o încărcătură verticală.
- Nu trageți cârligul complet în troliu. Puteți avaria componentele sistemului.
- Nu utilizați troliul sau vehiculul, dacă au nevoie de reparații sau service.
- Aduceți întotdeauna comutatorul de pornire în poziția OFF și deconectați telecomanda (dacă există) pentru a preveni activarea accidentală sau utilizarea neautorizată când vehiculul sau troliul nu sunt utilizate.

### **Precauții la utilizare**

Aceste precauții la utilizare trebuie respectate întotdeauna dacă vehiculul dvs. este prevăzut cu un troliu sau dacă optați să montați un troliu pe vehiculul dvs.:

- Verificați întotdeauna troliul și cablul acestuia înainte de utilizare.
- Utilizați întotdeauna cureaua furnizată pentru a scoate cablul sau pentru a-l rula. Nu prindeți niciodată de cârlig.
- Aliniați întotdeauna încărcătura direct în fața vehiculului și troliului pe cât posibil. Evitați utilizarea troliului cu cablul la un unghi ascuțit față de linia centrală a vehiculului ori de câte ori este posibil.



## OPERAREA ÎN CONDIȚII DE SIGURANȚĂ – CONDUCEREA ÎN CONDIȚII DE SIGURANȚĂ

Dacă trebuie neapărat să utilizați troliul în unghi, aveți grijă la următoarele precauții în timpul utilizării:

- A. Priviți din când în când tamburul troliului. Nu lăsați cablul troliului să “se adune” sau să se strângă la un capăt al tamburului. Dacă se strânge prea mult cablu la un capăt al tamburului, troliul și cablul pot fi avariate.
- B. Dacă cablul se adună, opriți troliul. Consultați capitolul ‘Instrucțiuni privind rularea cablului troliului’ din acest manual pentru a redistribui egal cablul înainte de a continua.
  - Acționați întotdeauna frâna de parcare și/sau mecanismul de parcare al vehiculului pentru a ține vehiculul nemișcat în timpul utilizării troliului. Utilizați cale de roată dacă este cazul.
  - Păstrați întotdeauna cablul rulat complet de cinci ori pe tambur. Fricțiunea produsă de cablul rulat permite tamburului să tragă de cablul troliului și să miște încărcătura.
  - Nu lubrifiați, nici nu ungeți cablul troliului. În caz contrar, acesta va aduna reziduuri care vor scurta durata de viață a cablului.
  - Motorul și racordul releului troliului se pot încălzi, dacă troliul este utilizat fără întrerupere. Când utilizați troliul mai mult de 45 de secunde sau dacă troliul stă în timpul utilizării, opriți și permiteți componentelor acestuia să se răcească timp de cel puțin 10 minute înainte de-l folosi din nou.
  - Nu utilizați troliul cu motorul oprit. Sistemul de încărcare al motorului ajută la întreținerea bateriei. Rezerva bateriei poate fi rapid epuizată când utilizați troliul mult timp, sistemul de pornire devenind nefuncțional.
  - Utilizați troliul întotdeauna cu grijă față de mediul înconjurător. Nu produceți intenționat pagube copacilor, etc.

### Utilizarea de bază a troliului

Urmați aceste instrucțiuni de utilizare dacă vehiculul dvs. este prevăzut cu un troliu sau dacă optați să montați un troliu pe vehiculul dvs. Citiți ***Avertizările privind siguranța și precauțiile la utilizarea troliului*** de mai sus înainte de utilizarea troliului.

## OPERAREA ÎN CONDIȚII DE SIGURANȚĂ – CONDUCEREA ÎN CONDIȚII DE SIGURANȚĂ

ÎNAINTE DE A ÎNCEPE – Aveți grijă că fiecare situație de utilizare a troliului este unică:

- Luați-vă marjă de timp pentru a analiza operațiunea de utilizare a troliului pe care urmează să o realizați.
- Începeți încet și cu grijă.
- Nu vă grăbiți în timp ce utilizați troliul.
- Fiți întotdeauna atenți la cele din jurul dvs.
- Fiți pregătiți să schimbați strategia de utilizare a troliului, dacă strategia actuală nu funcționează.
- Amintiți-vă că, deși troliul este foarte puternic, există pur și simplu situații la care nici dvs., nici cablul dvs. nu poate face față. Nu vă fie teamă să cereți ajutor de la alte persoane, dacă aveți nevoie.

1. Verificați întotdeauna vehiculul, troliul, cablul și comenzile pentru semne de avarie sau piese care trebuie reparate înainte de fiecare utilizare. Fiți în special atenți la primele 3 picioare (1 metru) de cablu, dacă troliul este utilizat (sau a fost utilizat) pentru ridicarea unui plug. Înlocuiți de îndată cablul uzat sau avariat.

2. Acționați întotdeauna frâna de parcare și/sau mecanismul de parcare al vehiculului pentru a ține vehiculul nemișcat în timpul utilizării troliului. Utilizați cale de roată dacă este cazul.

3. Eliberați tamburul troliului și scoateți cablul la lungimea dorită. Utilizați întotdeauna cureaua cârligului pentru a-l putea manevra. Nu scoateți niciodată cureaua din cârlig.

**ATENȚIE: Păstrați întotdeauna cablul rulat complet de cinci (5) ori pe tambur. Fricțiunea produsă de cablul rulat permite tamburului să tragă de cablul troliului și să miște încărcătura.**

4. Prindeți cârligul de încărcătură sau utilizați o curea sau un lanț de tractare pentru a fixa încărcătura în cârligul troliului. Nu prindeți niciodată cablul în cârlig. Cablul poate fi avariat și devine nefuncțional.

## OPERAREA ÎN CONDIȚII DE SIGURANȚĂ – CONDUCEREA ÎN CONDIȚII DE SIGURANȚĂ

**AVERTIZARE: Nu utilizați niciodată o ‘curea de recuperare’ când utilizați troliul. Curelele de recuperare se întind și pot elibera energie în exces, care poate duce la ACCIDENTĂRI GRAVE și MOARTE, dacă cureaua sau cablul troliului se rup. Utilizați doar curele sau lanțuri de tractare intacte, care nu se întind.**

5. Recuplați tamburul troliului.

6. Rulați încet cablul adunat până ce dispare, apoi opriți-vă și urmați instrucțiunile pentru ‘amortizarea troliului’ pentru a asigura o utilizare în condiții de siguranță:

A. Amplasați un amortizor la punctul de mijloc al cablului troliului pentru a absorbi energia care poate fi eliberată de o avarie la acesta. Un amortizor poate fi o jachetă groasă, o prelată sau alt obiect moale, dens. Un amortizor poate absorbi multă din energia eliberată, dacă cablul se rupe în timpul utilizării. Chiar și o creangă de copac poate servi ca și amortizor, dacă nu aveți altceva la dispoziție.

B. Puneți amortizorul în partea de sus a punctului de mijloc al cablului troliului.

C. La o tragere lungă, se poate să trebuiască să vă opriți din utilizarea troliului astfel încât amortizorul să poată fi re poziționat într-un nou punct de mijloc. Detensionați întotdeauna cablul troliului înainte de a re poziționa amortizorul.

D. Evitați să stați direct în linie cu cablul troliului ori de câte ori este posibil. De asemenea, nu permiteți altor persoane să stea aproape sau în linie cu cablul troliului în timpul funcționării.

7. Opriți-vă din utilizarea troliului de îndată ce v-ați terminat treaba sau când încărcătura poate fi mutată fără ajutorul troliului.

8. Scoateți cârligul troliului, apoi rulați cablul egal înapoi pe tambur urmând instrucțiunile din acest manual.

## OPERAREA ÎN CONDIȚII DE SIGURANȚĂ – CONDUCEREA ÎN CONDIȚII DE SIGURANȚĂ

### Metode de salvare a vehiculului

Auto-salvarea vehiculului:

- A. Eliberați tamburul și scoateți cablul la lungimea dorită.
- B. Ori de câte ori este posibil, alegeți un punct de ancorare care aliniază cât mai bine posibil cablul troliului cu centrul vehiculului. Acest lucru va ajuta la rularea cablului și va reduce sarcina pe ghidaj.
- C. Prindeți cârligul de un punct de ancorare. OBS.: Dacă scoateți un vehicul împotmolit utilizând ca punct de ancorare un copac, utilizați o curea de remorcare de exemplu pentru a nu afecta copacul în timpul utilizării. Cablurile și lanțurile ascuțite pot afecta și pot chiar ucide copacul. Protejați întotdeauna mediul înconjurător.
- D. Recuplați tamburul troliului.
- E. Strângeți încet cablul adunat și apoi amortizați-l.
- F. Treceți în cea mai mică treaptă de viteză care va propulsa vehiculul în direcția de utilizare a troliului.
- G. Acționați cu grijă troliul și accelerația în același timp pentru a elibera vehiculul.

**ATENȚIE: Utilizarea troliului și a accelerației vehiculului în același timp prezintă riscuri și este opțională. Puneți vehiculul în treapta Neutru și utilizați doar troliul, dacă nu sunteți stăpân pe abilitățile dvs. de operare.**

- H. Opriți troliul de îndată ce vehiculul împotmolit se poate mișca singur fără ajutorul troliului.
- I. Scoateți cârligul troliului, apoi rulați cablul egal pe tambur urmând instrucțiunile din acest manual.

**ATENȚIE: SINGURA dată când un vehicul prevăzut cu troliu trebuie să se miște și să utilizeze troliul este pentru auto-salvare. Vehiculul prevăzut cu troliu nu trebuie să utilizeze NICIODATĂ mișcarea pentru a “suprasolicita” cablul troliului în încercarea de a salva un al doilea vehicul împotmolit. Consultați capitolul ‘Suprasolicitarea troliului’ din acest manual pentru mai multe informații.**

## OPERAREA ÎN CONDIȚII DE SIGURANȚĂ – CONDUCEREA ÎN CONDIȚII DE SIGURANȚĂ

Salvarea altui vehicul:

- A. Eliberați tamburul și scoateți cablul la lungimea dorită.
- B. Prindeți cârligul troliului de vehicul. Ori de câte ori este posibil, alegeți un punct de ancorare care aliniază cât mai bine posibil cablul troliului cu centrul vehiculului. Acest lucru va ajuta la rularea cablului și va reduce sarcina pe ghidaj.

**ATENȚIE: Nu prindeți niciodată cârligul troliului de o componentă a suspensiei, de scut, de bara de protecție sau de compartimentul de marfă. Vehiculul poate fi astfel avariat. Prindeți întotdeauna cârligul de partea cea mai rezistentă a cadrului vehiculului sau de cârligul acestuia.**

- C. Recuplați tamburul troliului.
- D. Strângeți încet cablul adunat și apoi amortizați-l.
- E. Treceți în cea mai mică treaptă de viteză care va propulsa vehiculul în direcția de utilizare a troliului.
- F. Acționați cu grijă troliul și accelerația vehiculului împotmolit în același timp pentru a-l elibera.
- G. Opriți troliul de îndată ce vehiculul împotmolit se poate mișca singur fără ajutorul troliului.
- H. Scoateți cârligul troliului, apoi rulați cablul egal pe tambur urmând instrucțiunile din acest manual.

### Întreținerea cablului troliului

Verificați întotdeauna cablul troliului dacă este uzat sau răsucit înainte de fiecare utilizare. Nu utilizați niciodată un cablu care este avariat. Urmăți aceste instrucțiuni pentru verificare și utilizare:

- Cablul troliului din frânghie de sârmă care este răsucit, deformat sau îndoit este permanent și grav avariat. Nu mai utilizați acest cablu sub nicio formă.

## **OPERAREA ÎN CONDIȚII DE SIGURANȚĂ – CONDUCEREA ÎN CONDIȚII DE SIGURANȚĂ**

- Un cablu răsucit din frânghie de sârmă, care a fost “îndreptat”, chiar dacă pare că mai poate fi folosit, a fost permanent și grav avariat. Nu mai poate funcționa la capacitatea sa normală. Nu mai utilizați acest cablu în aceste condiții.
- Un cablu din frânghie sintetică trebuie verificat dacă prezintă semne de destrămare. Înlocuiți cablul dacă este destrămat. Nu mai utilizați acest cablu în aceste condiții.
- Înlocuiți cablul din frânghie sintetică, dacă este observați fibre lipite sau topite. Frânghia sintetică va fi rigidă și va părea netedă sau vitrată în zona avariata. Nu mai utilizați acest cablu în aceste condiții.
- Nu înlocuiți niciodată frânghia sintetică a cablului cu frânghie din polimeri pentru consumatori. Utilizați doar cabluri care sunt special concepute pentru trolii.
- Nu lubrifiați, nici nu ungeți cablul troliului. În caz contrar, acesta va aduna reziduuri care vor scurta durata de viață a cablului.
- Nu utilizați niciodată troliul cu un cârlig sau o închidere avariata. Înlocuiți întotdeauna piesele defecte înainte de utilizarea troliului.

**AVERTIZARE: Înlocuiți cablul și componentele troliului la primul semn de uzură pentru a preveni ACCIDENTĂRILE GRAVE sau MOARTEA în caz de defecțiune.**

### **Instrucțiuni privind rularea cablului troliului**

După ce terminați de utilizat troliul, în special dacă îl utilizați la un unghi, s-ar putea să fie nevoie să rulați din nou cablul egal pe tambur. Reduceți astfel șansele ca acesta să se “prindă” în el însuși între straturile sale de jos . Veți avea nevoie de un asistent pentru a face acest lucru:

- A. Eliberați tamburul troliului.

## **OPERAREA ÎN CONDIȚII DE SIGURANȚĂ – CONDUCEREA ÎN CONDIȚII DE SIGURANȚĂ**

- B. Scoateți cablul troliului care s-a rulat inegal pe tambur.
- C. Recuplați tamburul troliului.
- D. Cereți unui asistent să tragă tare de cureaua cârligului pentru a aplica în jur de 100 lbs. (45 kg) de tensiune.
- E. Rulați încet cablul în timp ce asistentul mișcă capătul cablului înainte și înapoi pe orizontală pentru a-l distribui egal pe tambur.

### **‘Suprasolicitarea’ troliului**

Troliul dvs. (dacă există) este conceput și testat să reziste la sarcinile produse când este operat de pe un vehicul în staționare. Nu uitați că troliul, cablul și componentele NU sunt concepute pentru a rezista la suprasolicitare. Urmați aceste instrucțiuni:

- Nu încercați niciodată să “smuciți” o încărcătură cu troliul. De exemplu, nu adunați cablul lăsat mișcând vehiculul pe care se află troliul utilizat, în încercarea de a muta un obiect. Aceasta este o practică periculoasă care generează sarcini mari, ce pot depăși rezistența componentelor. Chiar și un vehicul care se deplasează la viteză redusă poate produce o suprasolicitare ce poate cauza avarii.
- Nu porniți, nici nu opriți rapid troliul în mod repetat (“jogging”). Aceasta este o formă de suprasolicitare. Puneți astfel o sarcină suplimentară pe componentele și cablul troliului și este generată o căldură excesivă la motor și la ansamblul releului.
- Nu tractați niciodată un vehicul sau alt obiect cu ajutorul troliului. Tractarea cu ajutorul troliului cauzează suprasolicitări chiar și la viteze reduse. Tractarea cu ajutorul troliului aplică de asemenea forța de tractare tare asupra vehiculului, ceea ce poate duce la instabilitatea acestuia și la posibilitatea producerii unui accident.

## **OPERAREA ÎN CONDIȚII DE SIGURANȚĂ – CONDUCEREA ÎN CONDIȚII DE SIGURANȚĂ**

- Nu utilizați niciodată curelele de recuperare împreună cu troliul dvs. Aceasta este o formă de suprasolicitare. Curelele de recuperare sunt concepute pentru a se întinde și pot stoca energie. Energia stocată în curelele de recuperare este eliberată, dacă apare o defecțiune, făcând evenimentul să fie și mai periculos. La fel, nu utilizați niciodată corzi elastice “bungie” când utilizați troliul.
- Nu utilizați niciodată troliul pentru a cupla vehiculul la o remorcă sau la o altă unitate de transport. Aceasta este o formă de suprasolicitare care poate avaria componentele și cablul troliului sau unitatea de transport.



## ÎNTREȚINERE

### Întreținere

Lucrările de întreținere periodică vor face ca vehiculul să fie în condiții de maximă siguranță și fiabilitate. Verificarea, reglarea și lubrifierea componentelor importante sunt explicate în graficul de întreținere.

Verificați, curățați, lubrifiați, reglați și înlocuiți piese ori de câte ori este necesar. Când se constată la verificare că este nevoie de piese de schimb, utilizați piese originale pe care le puteți procura de la agentul dvs.

### **OBSERVAȚIE:**

Service-ul și reglările periodice sunt foarte importante. Dacă nu sunteți familiarizat cu realizarea procedurilor de service și reglare în condiții de siguranță, apălați la un agent calificat ca să realizeze lucrările de întreținere pentru dvs.

Fiți atenți în special la nivelul uleiului de motor în timpul utilizării pe vreme rece. Dacă nivelul uleiului de motor este ridicat, s-ar putea să se fi strâns agenți contaminanți în pompa de ulei sau în carter. Schimbați uleiul imediat, dacă nivelul acestuia începe să crească. Urmăriți nivelul uleiului și, dacă continuă să crească, nu îl mai utilizați și stabiliți cauza sau consultați-vă agentul.

### **Definirea utilizării intense**

CFMOTO definește utilizarea intensă ca:

- Intrare frecventă în noroi, apă sau nisip
- Participarea la curse sau utilizare în stil de curse RPM
- Viteză redusă prelungită, utilizare cu încărcături mari
- Ralanti prelungit
- Utilizare scurtă pe vreme rece
- Vehicule utilizate în scopuri comerciale

Dacă utilizați vehiculul în aceste condiții, reduceți toate intervalele de service cu 50%.

## ÎNTREȚINERE

### AVERTIZARE

Procedurile marcate cu  arată că, în cazul în care este nevoie de reparații, trebuie să apelați la un dealer autorizat pentru a face reparațiile care implică această componentă sau acest sistem. Realizarea incorectă a procedurii poate duce la defectarea componentei sau la accidentări grave sau moarte.

### PUNCTE CHEIE ALE GRAFICULUI DE LUBRIFIERE:

Verificați toate componentele la intervalele specificate în Graficul de întreținere periodică. Articolele care nu sunt trecute în grafic vor fi lubrificate la intervalul general de lubrifiere.

- Schimbați lubrifianții mai des în caz de utilizare intensă, precum umezeală și praf.
- Utilizați Lubrifiant pentru toate sezoanele pe punctele de pivotare.
- Lubrifiați la fiecare 500 mile (800 km), înainte de perioade lungi de depozitare, după spălare sub presiune sau scufundare în apă.

Articol	Lubrifiant	Metodă
Ulei de motor	SAE 10W-40 / SAE 5W-40 / SAE 15W-40	Deșurubați, curățați, introduceți și scoateți joja pentru a verifica nivelul uleiului
Lichid de frână	DOT4	Mențineți nivelul între linia de sus și linia de jos
Ulei carcasă cutie de viteze față	SAE 80W-90 GL-5	Scurgeți și umpleți cu cantitatea indicată
Ulei carcasă cutie de viteze spate	SAE 80W-90 GL-5	Scurgeți și umpleți cu cantitatea indicată
Pivoți suspensie și transmisie	Lubrifiant pentru toate sezoanele	Pompă de uns – Pompați vaselină până ce începe să curgă din punctul de pivotare

## ÎNTREȚINERE

### Lista de verificare înainte de utilizare

Realizați aceste verificări înainte de utilizarea vehiculului:

Articol		Întreținere înainte de utilizare			
		Oră	Calendar	Mile (km)	Observații
■	Direcție	-	Înainte de utilizare	-	Inspectați, testați sau verificați vizual componentele. Faceți reglări și/sau reparații programate, dacă este necesar.
■	Retur accelerație	-	Înainte de utilizare	-	
	Suspensie față și osii	-	Înainte de utilizare	-	
	Suspensie spate și osii	-	Înainte de utilizare	-	
	Anvelope	-	Înainte de utilizare	-	
	Nivel lichid de frână	-	Înainte de utilizare	-	
	Manetă frână/funcționare frână picior	-	Înainte de utilizare	-	
	Funcționare sistem de frânare	-	Înainte de utilizare	-	
	Roți/dispozitive de fixare	-	Înainte de utilizare	-	
	Nivel ulei motor	-	Înainte de utilizare	-	
▶	Filtru de aer / Tub de aeraj și conexiuni	-	Înainte de utilizare	-	Verificați vizual. Înlocuiți filtrul când este murdar.

▶ = Articol utilizat intens. Verificați des la vehiculele utilizate intens.

■ = Reparațiile care implică această componentă sau acest sistem trebuie realizate de un agent autorizat.

• = Componente legate de emisii. Reparațiile care implică această componentă sau acest sistem trebuie realizate de un agent autorizat.

## ÎNTREȚINERE

Articol		Întreținere înainte de utilizare			
		Oră	Calendar	Mile (km)	Observații
▶	Țeavă evacuare tub aeraj	-	Înainte de utilizare	-	Verificați. Dacă există depuneri, curățați țevile de admisie, tubul de aeraj și înlocuiți filtrul de aer.
▶	Țeavă evacuare CVT	-	Înainte de utilizare	-	Verificați. Dacă există depuneri, scurgeți / curățați CVT sau duceți-l la agent pentru service.
■	Rază far / Iluminare generală și indicatori de semnalizare (dacă există)	-	Înainte de utilizare	-	Verificați. Reglați sau înlocuiți luminile, când este necesar.
▶	Radiator	-	Înainte de utilizare	-	Verificați dacă există noroi sau resturi care blochează debitul de aer. Curățați suprafețele, când este necesar.

▶ = Articol utilizat intens. Verificați des la vehiculele utilizate intens.

■ = Reparațiile care implică această componentă sau acest sistem trebuie realizate de un agent autorizat.

• = Componente legate de emisii. Reparațiile care implică această componentă sau acest sistem trebuie realizate de un agent autorizat.

## ÎNȚREȚINERE

### Lista de verificare a întreținerii în perioada de rodaj

Realizați aceste lucrări de întreținere la finalizarea perioadei de rodaj:

Articol		Întreținere în perioada de rodaj (Realizați la intervalul care apare primul)			
		Oră	Calendar	Mile (km)	Observații
	Lubrifiere generală	20	-	200 (320)	Lubrificați toate punctele de ungere, pivoții, cablurile, etc.
	Ulei de motor / filtru de ulei / crepină	20	-	200 (320)	Schimbați uleiul și filtrul. Curățați crepină.
▶	Filtrul de aer al motorului	20	-	200 (320)	Verificați; înlocuiți, dacă este murdar; nu curățați
■	Spațiu supapă motor	20	-	200 (320)	Verificați și reglați, după caz
	Ulei carcasă viteză față/spate	20	-	200 (320)	Verificați nivelul. Verificați dacă există scurgeri.
	Lichid de răcire	20	-	200 (320)	Verificați nivelul. Verificați dacă există scurgeri.
▶	Plăcuță de frână	20	-	200 (320)	Verificați grosimea.

▶ = Articol utilizat intens. Reduceți intervalul cu 50% la vehiculele utilizate intens.

■ = Reparațiile care implică această componentă sau acest sistem trebuie realizate de un agent autorizat.

• = Componente legate de emisii. reparațiile care implică această componentă sau acest sistem trebuie realizate de un agent autorizat.

## ÎNTREȚINERE

Articol		Întreținere în perioada de rodaj (Realizați la intervalul care apare primul)			
		Oră	Calendar	Mile (km)	Observații
▶	Plăcuțe de frână	20	-	200 (320)	Verificați grosimea plăcuțelor.
	Baterie	20	-	200 (320)	Verificați terminalele, curățați, testați bateria, dacă este nevoie.
■	Ralanti	20	-	200 (320)	Verificați dacă există rpm adecvate. Consultați agentul pentru service dacă nu respectă specificațiile sau este eratic.
■	Direcție / Echilibrare roți	20	-	200 (320)	Verificați direcția. Consultați agentul pentru service dacă este nevoie de echilibrarea roților.
▶	Frână picior / Frână mână	20	-	200 (320)	Verificați funcționarea. Reglați, dacă este necesar.
	Carcase viteză, arbori CV, ax cardanic	20	-	200 (320)	Verificați dacă există scurgeri.

▶ = Articol utilizat intens. Reduceți intervalul cu 50% la vehiculele utilizate intens.

■ = Reparațiile care implică această componentă sau acest sistem trebuie realizate de un agent autorizat.

• = Componente legate de emisii. Reparațiile care implică această componentă sau acest sistem trebuie realizate de un agent autorizat.

## ÎNTREȚINERE

### Graficul întreținerii periodice

Realizați aceste lucrări de întreținere la finalizarea perioadei de rodaj:

Articol		Intervale de întreținere periodică (Realizați la intervalul care apare primul)			
		Oră	Calendar	Mile (km)	Observații
▶	Plăcuțe de frână	10	Lunar	100 (160)	Verificați grosimea plăcuței.
	Baterie	20	-	200 (320)	Verificați terminalele. Curățați, testați bateria, dacă este nevoie.
	Furtunuri motor, garnituri și etanșări	20	-	200 (320)	Verificați dacă există scurgeri.
▶	Filtru de aer	50 h	-	500 (800)	Verificați întotdeauna înainte de utilizare. Verificați des dacă este utilizat intens. Înlocuiți, dacă este murdar. Nu curățați.
▶	Ecran filtru intrare aer CVT/filtru	50 h	-	500 (800)	Curățați ecranul filtrului sau filtrul, înlocuiți cu unul nou, dacă este necesar.
▶	Lubrifiere generală	50 h	3L	500 (800)	Lubrifiați toate fitingurile, pivoții, cablurile, etc.

▶ = Articol utilizat intens. Reduceți intervalul cu 50% la vehiculele utilizate intens.

■ = Reparațiile care implică această componentă sau acest sistem trebuie realizate de un agent autorizat.

• = Componente legate de emisii. Reparațiile care implică această componentă sau acest sistem trebuie realizate de un agent autorizat.

## ÎNTREȚINERE

Articol		Intervale de întreținere periodică (Realizați la intervalul care apare primul)			
		Oră	Calendar	Mile (km)	Observații
▶	Ulei carcasă cutie de viteze față	100 h	12L	1000 (1600)	Verificați nivelul. Schimbați în fiecare an, dacă nu se respectă orele sau distanța.
▶	Ulei carcasă cutie de viteze spate	100 h	12L	1000 (1600)	Verificați nivelul. Schimbați în fiecare an, dacă nu se respectă orele sau distanța.
▶	Ulei de motor / filtru de ulei / crepină	100 h	12L	1000 (1600)	Verificați dacă s-a schimbat culoarea. Schimbați, dacă este murdar și curățați crepina. Schimbați în fiecare an, dacă nu se respectă orele sau distanța.
	Sistem de răcire	50 h	6L	500 (800)	Testați rezistența lichidului de răcire. Testarea presiunii sistemului în fiecare an.

▶ = Articol utilizat intens. Reduceți intervalul cu 50% la vehiculele utilizate intens.

■ = Reparațiile care implică această componentă sau acest sistem trebuie realizate de un agent autorizat.

• = Componente legate de emisii. Reparațiile care implică această componentă sau acest sistem trebuie realizate de un agent autorizat.



## ÎNTREȚINERE

Articol		Intervale de întreținere periodică (Realizați la intervalul care apare primul)			
		Oră	Calendar	Mile (km)	Observații
▶	Radiator	50h	6L	500 (800)	Verificați; curățați suprafețele externe. Curățați mai des, dacă este utilizat intens.
■	Direcție	50h	6L	500 (800)	Verificați. Lubrifiați.
▶	Suspensie față	50h	6L	500 (800)	Verificați. Verificați dispozitivele de fixare și bușele cu braț A. Înlocuiți bușele cu braț A, dacă sunt uzate sau slăbite.
▶	Suspensie spate	50h	6L	500 (800)	Verificați. Verificați dispozitivele de fixare și bușele cu braț A. Înlocuiți bușele cu braț A, dacă sunt uzate sau slăbite.
▶	Schimbător de viteze	50h	1L	500 (800)	Verificați, lubrifiați, reglați, dacă este necesar.
▶ ■	Corp accelerație / cablu accelerație	50h	6L	500 (800)	Verificați. Curățați depunerile de carbon. Verificați cablul și lubrifiați des, dacă este utilizat intens.

▶ = Articol utilizat intens. Reduceți intervalul cu 50% la vehiculele utilizate intens.

■ = Reparațiile care implică această componentă sau acest sistem trebuie realizate de un agent autorizat.

• = Componente legate de emisii. Reparațiile care implică această componentă sau acest sistem trebuie realizate de un agent autorizat.

## ÎNȚREȚINERE

Articol		Intervale de întreținere periodică (Realizați la intervalul care apare primul)			
		Oră	Calendar	Mile (km)	Observații
▶ ■	Curea transmisie CVT	100h	12L	1000 (1600)	Verificați. Înlocuiți, dacă este nevoie. Consultați agentul pentru service.
■	Transmisie și role transmisie CVT	100h	12L	1000 (1600)	Curățați și verificați rolele. Înlocuiți piesele uzate. Consultați agentul pentru service.
	Filtru combustibil și furtunuri	100h	24L	2000 (3200)	Verificați ruta și starea. Înlocuiți filtrul și furtunurile de înaltă presiune la fiecare 4 ani.
	Furtunuri răcire	100h	-	1000 (1600)	Verificați ruta și starea.
▶	Spațiu supapă	100h	-	2000 (3200)	Verificați și reglați, după caz. Consultați agentul pentru service.

▶ = Articol utilizat intens. Reduceți intervalul cu 50% la vehiculele utilizate intens.

■ = Reparațiile care implică această componentă sau acest sistem trebuie realizate de un agent autorizat.

• = Componente legate de emisii. Reparațiile care implică această componentă sau acest sistem trebuie realizate de un agent autorizat.

## ÎNTREȚINERE

Articol		Intervale de întreținere periodică (Realizați la intervalul care apare primul)			
		Oră	Calendar	Mile (km)	Observații
•	Sistem de combustibil	100h	12L	500 (800)	Verificați rezervorul de combustibil, bușonul, pompa de combustibil și releul pompei de combustibil.
	Bujie	100h	24L	2000 (3200)	Verificați; Înlocuiți, dacă este uzată sau defectă.
■	Lagăre motor	100h	12L	1500 (2400)	Verificați starea.
	Țeavă de eșapament și stingător de scânteii	100h	12L	500 (800)	Verificați. Curățați stingătorul de scânteii.
■	Inel de etanșare din grafit pe țeava de eșapament	100h	24L	2000 (3200)	Verificați; Înlocuiți dacă este uzat sau defect.
▶	Cablaj, siguranțe, conectori, relee și cabluri	100h	12L	1000 (1600)	Verificați patul de cabluri pentru uzură, siguranță. Aplicați vaselină dielectrică, dacă este necesar, la conectorii care intră în contact cu apa, noroiul, etc.

▶ = Articol utilizat intens. Reduceți intervalul cu 50% la vehiculele utilizate intens.

■ = Reparațiile care implică această componentă sau acest sistem trebuie realizate de un agent autorizat.

• = Componente legate de emisii. Reparațiile care implică această componentă sau acest sistem trebuie realizate de un agent autorizat.

## ÎNȚREȚINERE

Articol		Intervale de întreținere periodică (Realizați la intervalul care apare primul)			
		Oră	Calendar	Mile (km)	Observații
▶■	Rulmenți de roți	100h	12L	1500 (2400)	Verificați pentru zgomote sau slăbire. Înlocuiți, dacă este necesar.
▶	Centuri de siguranță	100h	12L	2000 (3200)	Verificați vizual centurile și testați opritorile. Curățați mecanismul de oprire mai des, dacă este utilizat în condiții intense. Înlocuiți, dacă este cazul.
▶	Ulei de transmisie (Motor 1000)	200h	12L	2000 (3200)	Verificați nivelul. Schimbați în fiecare an, dacă nu se respectă orele sau distanța.
	Lichid de răcire	200h	24L	4000 (6400)	Schimbați lichidul de răcire la fiecare 2 ani, dacă orele și distanța nu se respectă.

▶ = Articol utilizat intens. Reduceți intervalul cu 50% la vehiculele utilizate intens.

■ = Reparațiile care implică această componentă sau acest sistem trebuie realizate de un agent autorizat.

• = Componente legate de emisii. Reparațiile care implică această componentă sau acest sistem trebuie realizate de un agent autorizat.

## ÎNTREȚINERE

Articol		Intervale de întreținere periodică (Realizați la intervalul care apare primul)			
		Oră	Calendar	Mile (km)	Observații
▶	Lichid de frână	200h	24L	1000 (1600)	Verificați dacă lichidul și-a schimbat culoarea. Schimbați lichidul la fiecare doi ani.
	Ralanti	-	12L	-	Verificați dacă rpm sunt adecvate. Consultă agentul dacă nu se respectă specificațiile și este eratic.
■	Direcție / Echilibrare roți	-	12L	-	Verificați direcția. Consultă agentul pentru service ori de câte ori piesele direcției sau echilibrarea roților sunt necesare.
▶	Înălțime frână picior	-	12L	-	Verificați. Schimbați plăcuțele de frână sau reglați înălțimea, după caz.

▶ = Articol utilizat intens. Reduceți intervalul cu 50% la vehiculele utilizate intens.

■ = Reparațiile care implică această componentă sau acest sistem trebuie realizate de un agent autorizat.

• = Componente legate de emisii. Reparațiile care implică această componentă sau acest sistem trebuie realizate de un agent autorizat.

## ÎNȚREȚINERE

### Proceduri de întreținere

#### Filtru de aer

Verificați și schimbați filtrul de aer la intervalele specificate în Graficul de întreținere. Filtrul de aer trebuie curățat sau înlocuit mai des, dacă vehiculul este utilizat în zone cu extrem de mult praf sau în zone umede. De fiecare dată când efectuați lucrări de întreținere la filtrul de aer, verificați gura de admisie a cutiei filtrului de aer pentru obstrucții și reziduuri. Verificați dacă articulația din cauciuc a carcsei filtrului de aer la corpul accelerației și fittingurile galeriei sunt etanșe. Verificați ca toate fittingurile să fie fixate pentru a împiedica intrarea aerului nefiltrat în motor.

#### Verificarea carcsei filtrului de aer

Există un furtun de verificare în partea de jos a carcsei filtrului de aer. Dacă se strânge praf sau apă în acest furtun, goliți furtunul și curățați bine carcasa filtrului de aer.

#### **OBSERVAȚIE:**

Dacă a intrat o cantitate mare de apă în filtrul de aer, rugați agentul să verifice dacă a intrat apă la carterul motorului.

## ÎNTREȚINERE

### Întreținerea filtrului de aer

1. Scoateți compartimentul de marfă spate.
2. Scoateți cele șase cleme și scoateți capacul filtrului de aer (1).
3. Scoateți cele patru șuruburi și scoateți elementul filtrului spongios (2).
4. Verificați elementul filtrului spongios (2) și vedeți dacă este în regulă să fie reînștat. Curățați-l, dacă este nevoie. Înlocuiți cu un nou element al filtrului (2), dacă este cazul.
5. Scoateți elementul filtrului din hârtie (3).
6. Verificați elementul filtrului din hârtie (3) și vedeți dacă poate fi refolosit. Ștergeți ușor praful, dacă este nevoie. Înlocuiți cu un nou element al filtrului (3), dacă este cazul.

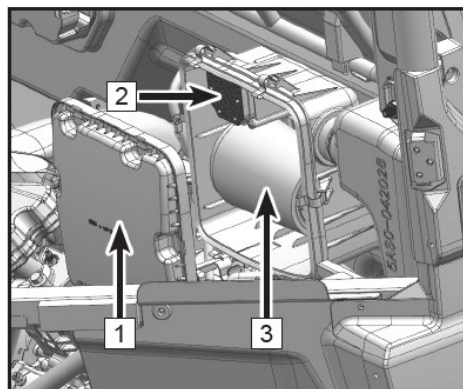

<b>OBSERVAȚIE:</b>
Nu spălați niciodată filtrul.

7. Când reînștați filtrul de aer, verificați dacă există murdărie, ulei sau apă pe inelul de etanșare și ștergeți cu o cârpă curată.
8. Aplicați un strat de lubrifiant pe diametrul inelului de etanșare din cauciuc al filtrului de aer și instalați elementul filtrului.
9. Instalați capacul filtrului de aer (1), verificați dacă este instalat corect și dacă este etanșat adecvat.

## ÎNTREȚINERE

### Uscarea carcasei filtrului de aer după imersare

Dacă a intrat apă în carcasa filtrului de aer, scurgeți de apă carcasa filtrului de aer, scoateți filtrul de aer și uscați bine componentele. Nu utilizați aer comprimat pe filtrul de aer din hârtie. Contactați-vă agentul, dacă continuă să apară probleme de funcționare ale vehiculului.



**Nu operați motorul fără un element al filtrului de aer. Aerul nefiltrat va intra în motor și va cauza uzura și avarierea acestuia. Dacă conduceți fără filtru de aer, performanța vehiculului va scădea și poate duce la supraîncălzirea motorului.**



**Dacă apa a ajuns la carcasa filtrului de aer și la motor, pot apărea avarii majore la motor. Dacă vehiculul dvs. este imersat în apă sau este condus prin apă care depășește nivelul suporturilor pentru picioare, duceți-l la agentul dvs. pentru lucrări de întreținere. Este important să contactați agentul înainte de a porni motorul, deoarece este posibil ca apa să fi ajuns la tubul de aeraj și la motor.**



## ÎNTREȚINERE

### Deflector admisie aer motor

1. Scoateți capacul de acces din dreapta (1).
2. Elementul filtrului (2) din spatele deflectorului admisiei de aer a motorului este vizibil.
3. Scoateți elementul filtrului (2), verificați dacă poate fi reînștalat. Curățați elementul filtrului (2), dacă este nevoie, sau instalați un nou element al filtrului, dacă este necesar.

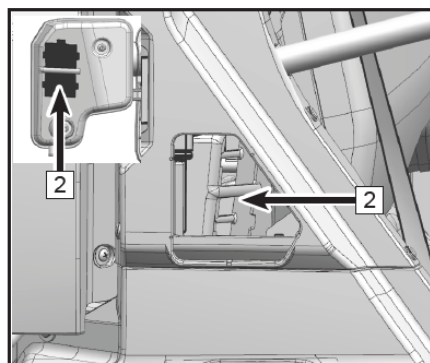
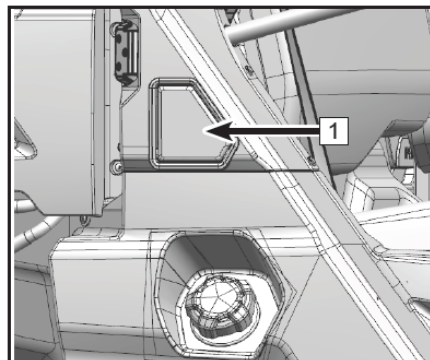

## ÎNȚREȚINERE

### Verificarea nivelului uleiului de motor

Verificați întotdeauna și schimbați uleiul de motor la intervalele specificate în Graficul de Întreținere

1. Poziționați vehiculul pe o suprafață dreaptă și parcați-l.
2. Porniți motorul și lăsați-l să meargă la ralanti timp de 30 secunde, apoi opriți motorul.
3. Așteptați câteva minute până se așează uleiul de motor în motor.
4. Scoateți scaunul pasagerului și compartimentul de depozitare (1) de sub scaun.
5. Scoateți joja de ulei (2) și curățați-o.
6. Introduceți joja în orificiul acesteia (nu o reinstalați complet).
7. Scoateți joja și verificați dacă nivelul uleiului este între marcasele limitei superioare și inferioare. Mențineți nivelul uleiului, dacă este necesar.
8. Reintroduceți joja și strângeți-o. Reinstalați scaunul pasagerului și compartimentul de depozitare.

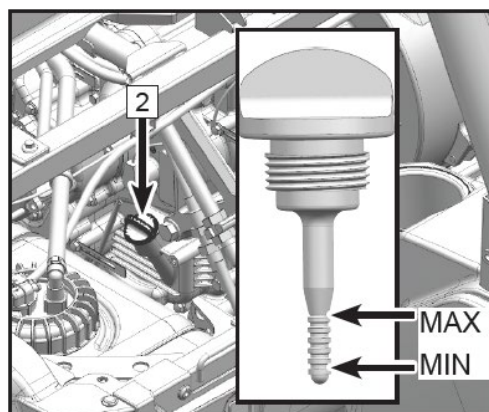
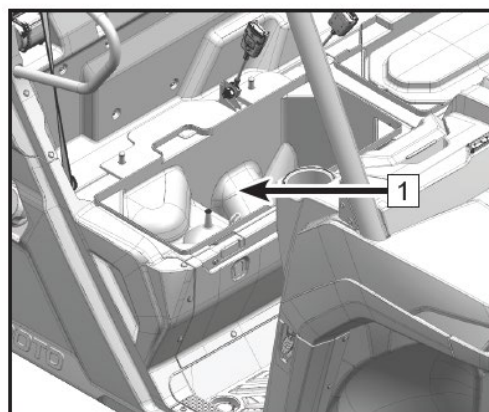

## ÎNTREȚINERE

### Schimbarea uleiului de motor

1. Poziționați vehiculul pe o suprafață dreaptă și parcați-l.
2. Porniți motorul și încălziți-l timp de 2~3 minute, apoi opriți motorul.
3. Puneți un colector de ulei sub gura de scurgere a uleiului (1) pentru a colecta uleiul de motor.
4. Scoateți joja și curățați-o.
5. Scoateți șurubul de scurgere magnetic al carterului (3) și șaibă (2) și scurgeți uleiul din carter.
6. Confirmați că acesta este complet golit.
7. Scoateți cele trei șuruburi (3) ale capacului filtrului de ulei.
8. Scoateți capacul filtrului de ulei (4).
9. Verificați inelul (6) din capac pentru a vă asigura că este în stare bună. Dacă este defect, înlocuiți-l cu unul nou.
10. Montați inelul (6) în capacul filtrului de ulei și aplicați un strat de ulei de motor proaspăt pentru lubrifiere.
11. Instalați un nou filtru de ulei (5).
12. Montați capacul filtrului de ulei (4), apoi instalați și strângeți șuruburile capacului la cuplul specificat.

**Cuplul de strângere al șurubului capacului filtrului de ulei: 7,3 ft-lb. (10 N•m).**

13. Curățați orice urmă de murdărie sau contaminanți de pe șurubul de scurgere magnetic (2). Înlocuiți șaiba cu una nouă, dacă este defectă.
14. Instalați șurubul de scurgere magnetic și șaiba (2).

**Cuplul de strângere al șurubului de scurgere: 18,5 ft-lb. (25 N•m).**

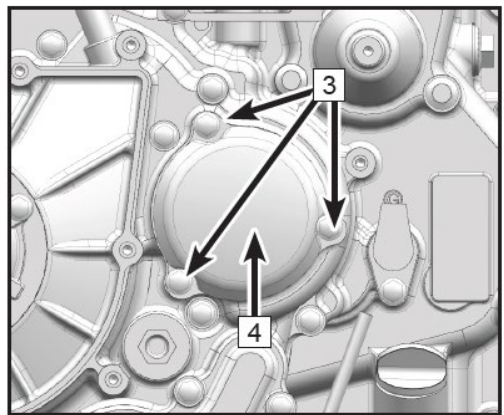
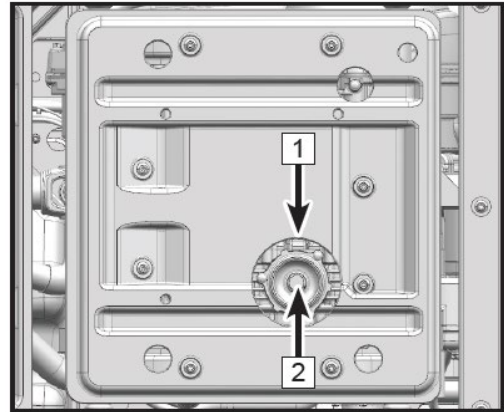

## ÎNTREȚINERE

15. Utilizați o cârpă curată și uscată pentru a șterge zona din jurul șurubului de scurgere magnetic.

16. (Opțiunea de umplere 1) Adăugați tipul recomandat de ulei în gaura jojei cu ajutorul pâlniei, a tubului de prelungire a pâlniei și a adaptorului tubului, care sunt furnizate împreună cu vehiculul. Mențineți nivelul uleiului în intervalul specificat. Scoateți pâlnia.

17. (Opțiunea de umplere 2) Deschideți șurubul de umplere de pe capul cilindrului, adăugați tipul recomandat de ulei în gaura de umplere cu ulei. Mențineți nivelul uleiului în intervalul specificat.

18. Scoateți pâlnia, verificați cu ajutorul jojei dacă nivelul uleiului este între marcajul limitei superioare și inferioare și ajustați corespunzător nivelul uleiului.

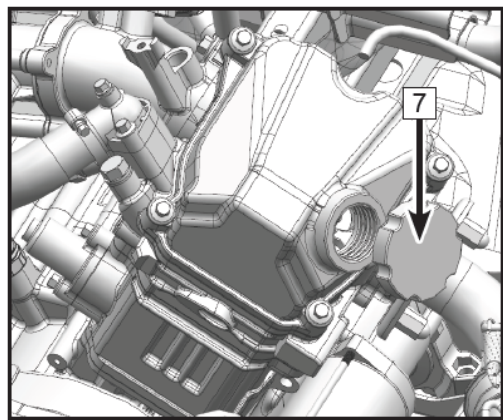
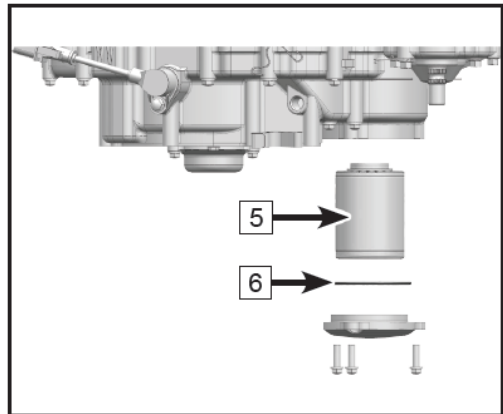

### ATENȚIE

O cantitate prea mică sau prea mare de ulei poate afecta funcționarea normală a motorului. Asigurați-vă că nivelul uleiului este menținut între marcajul limitei superioare și inferioare a jojei.

19. Instalați și strângeți joja.

20. Verificați dacă vehiculul este în poziția de parcare, apoi porniți și lăsați vehiculul să meargă la ralanti timp de 30 de secunde.

21. Verificați dacă există scurgeri la motor, după ce îl opriți. Contactați-vă agentul dacă observați scurgeri.

### AVERTIZARE

Când schimbați uleiul de motor, opriți vehiculul și țineți-l în poziția de parcare pentru a evita accidentările sau moartea.

22. Eliminați uleiul uzat și filtrul într-un mod regulamentar.

## ÎNTREȚINERE

### **Reglare distanță supapă motor**

Distanțele dintre supapa de admisie și de evacuare se modifică o dată cu utilizarea vehiculului, ceea ce poate duce la alimentarea incorectă cu combustibil / aer sau la zgomote la motor. Pentru a preveni acest lucru, distanțele dintre supape trebuie reglate în conformitate cu graficul de întreținere. Această reglare trebuie realizată de un tehnician profesionist. Contactați agentul pentru service.

### **OBSERVAȚIE:**

Distanță supapă admisie (motor rece): **0,0024 in ~ 0,0055 in. (0,06 mm ~ 0,14 mm)**

Distanță supapă evacuare (motor rece): **0,0043 in ~ 0,0075 in. (0,11 mm ~ 0,19 mm)**

### **Viteza la ralanti a motorului**

Acest vehicul este dotat cu un sistem de injecție de combustibil controlat electronic. Corpul accelerației este o parte vitală a sistemului de combustibil și are nevoie de reglare foarte sofisticată și a fost reglat din fabrică. Nu există prevederi pentru client pentru reglarea vitezei la ralanti a motorului. Dacă setările sunt modificate, se poate ajunge la performanța slabă a motorului și la daune. Verificați viteza la ralanti a motorului pentru stabilitate sau o funcționare improprie și contactați agentul dvs. pentru service, dacă este necesar.

## ÎNTREȚINERE

### Carcasa cutiei de viteze față și spate

Înainte de utilizare, verificați dacă există scurgeri la carcasa cutiei de viteze față și spate. Dacă constatați că există scurgeri, nu mai utilizați vehiculul și duceți-l agentului pentru verificare și service.

### Schimbarea uleiului din carcasa cutiei de viteze față și spate

1. Poziționați vehiculul pe o suprafață dreaptă și parcați-l.
2. Așezați un colector de ulei sub carcasa cutiei de viteze pentru a strânge uleiul uzat.
3. Scoateți șurubul de scurgere magnetic și șaiba din partea de jos a carcasei cutiei de viteze.
4. Curățați orice urmă de murdărie sau contaminanți de pe șurubul de scurgere magnetic. Înlocuiți șaiba cu una nouă, dacă este defectă.
5. Așteptați câteva minute până ce cutia de viteze se golește complet.
6. Instalați șurubul de scurgere magnetic și șaiba.

**Cuplul de strângere al șurubului de scurgere: 18,4 ft-lb. (25 N•m).**

7. Scoateți șurubul gurii de umplere și șaiba (3).
8. Adăugați tipul de ulei recomandat (SAE 80W-90 GL-5) în cantitatea specificată cu ajutorul pâlniei, a tubului de prelungire a pâlniei și a adaptorului tubului, care sunt furnizate împreună cu vehiculul.

**Volum ulei cutie de viteze față: 8,45 oz. (250 mL)**

**Volum ulei cutie de viteze spate: 13,5 oz. (400 mL)**

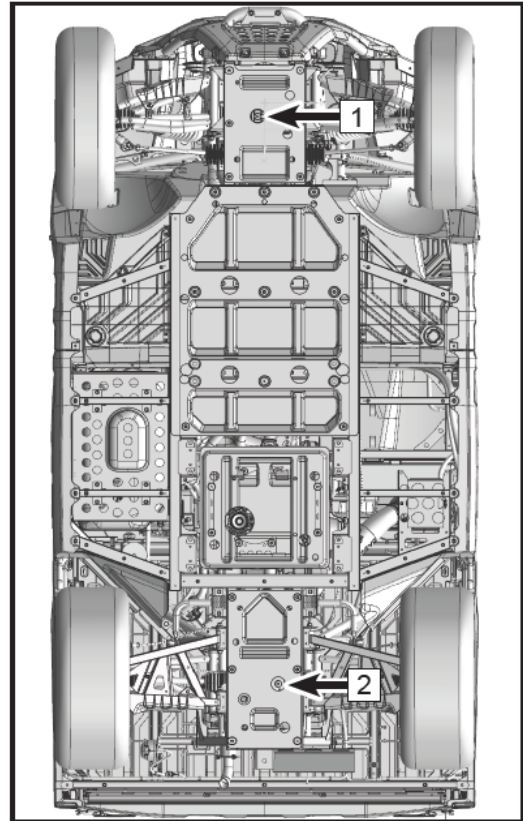

1	Gură de scurgere, carcasă cutie de viteze față	2	Gură de scurgere, carcasă cutie de viteze spate
---	--	---	---

## ÎNTREȚINERE

9. Montați șurubul gurii de umplere și șaiba (3).

**Cuplul de strângere al șurubului gurii de umplere: 18,4 ft-lb. (25 N•m).**

10. Eliminați uleiul uzat în mod regulamentar.

11. Metoda de înlocuire a uleiului este aceeași pentru cutia de viteze față și spate.

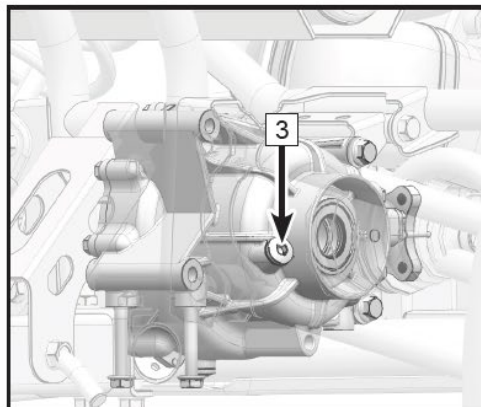
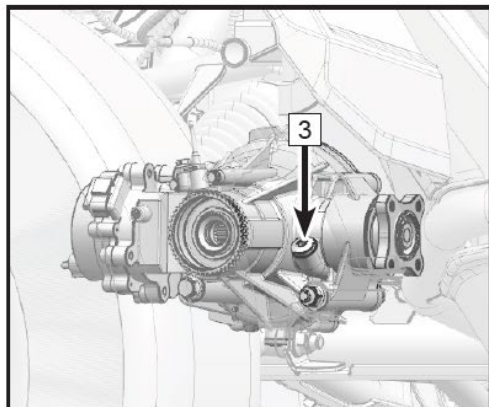

## ÎNTREȚINERE

### Burdufurile de protecție ale osiilor față și spate

Verificați dacă burdufurile de protecție ale osiilor față și spate (1) prezintă găuri sau uzură, înainte de utilizare. Dacă se constată că există defecte, duceți vehiculul la agentul dvs. pentru reparații.

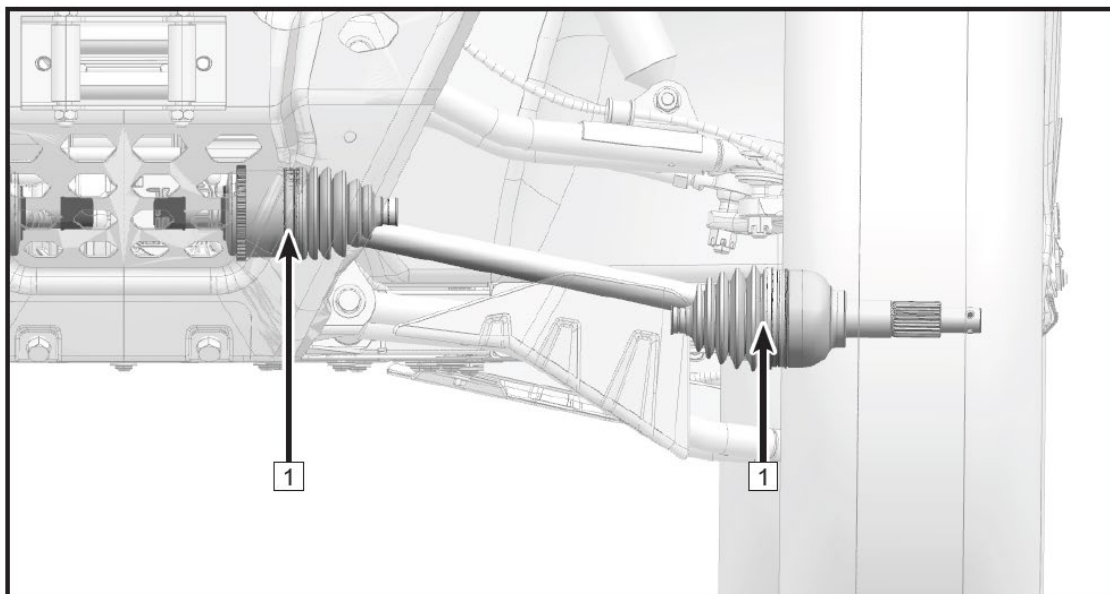



## ÎNTREȚINERE

### Ce trebuie să faceți dacă ajunge apă în carcasa CVT

Dacă vehiculul a fost imersat în apă suficient de adâncă ca aceasta să ajungă în carcasa CVT, scoateți șurubul de scurgere (1) din partea de jos a carcasei pentru a scurge apa.

**Cuplul de strângere al șurubului de scurgere: 18,4 ft-lb. (25 N•m).**

### ATENȚIE

Dacă apa se scurge din carcasa CVT după scoaterea șurubului, duceți vehiculul la agent pentru a-l verifica, deoarece se poate ca apa să fi afectat sistemul CVT și alte piese ale motorului.

### Uscarea unui sistem CVT ud

Dacă sistemul CVT a fost scufundat în apă și cureaua de transmisie alunecă, orice urmă de umezeală rămasă în carcasa CVT după scurgere poate fi uscată prin acționarea motorului la peste 2000 RPM în poziția Parcare sau Neutru timp de 30-60 secunde. Testați apoi funcționarea adecvată a CVT într-o treaptă de viteză mică. Repetați, dacă este necesar. Dacă sistemul CVT continuă să alunece sau să funcționeze prost, contactați agentul.

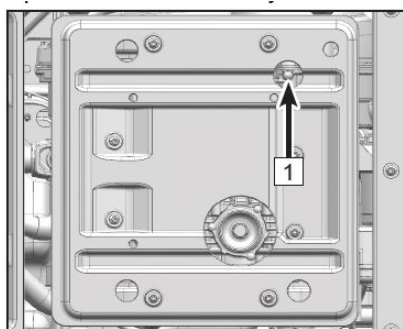

## ÎNTREȚINERE

### Sistemul de răcire

#### Verificarea nivelului lichidului de răcire

1. Așezați vehiculul pe o suprafață dreaptă și parcați-l.
2. Așteptați ca motorul să se răcească la temperatura ambientală și apoi verificați nivelul lichidului de răcire.
3. Desfaceți clemele LH & RH ale capotei, apoi ridicați capota.
4. Verificați dacă nivelul lichidului de răcire este între marcajul limitei superioare și inferioare de pe lateralul rezervorului lichidului de răcire (1).
5. Reinstalați capota față.

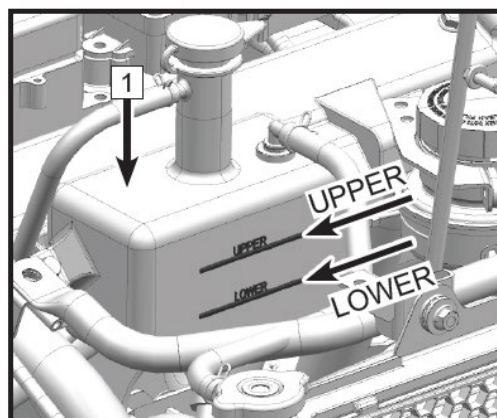
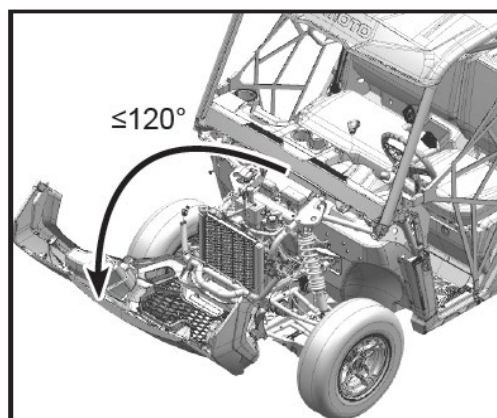

#### **⚠ ATENȚIE**

Dacă nivelul lichidului de răcire este crescut, contactați agentul dvs. să verifice conținutul de antigel al lichidului de răcire, cât mai repede posibil.

Puteți utiliza apă distilată o perioadă scurtă de timp, dacă nu aveți la îndemână lichid de răcire, apa moale de la robinet poate fi utilizată ca a doua opțiune. Nu adăugați niciodată apă dură sau apă sărată, deoarece este dăunătoare motorului.

Ventilatorul radiatorului este automat oprit sau pornit în funcție de temperatura lichidului de răcire din radiator din timpul funcționării.

## ÎNTREȚINERE

### Schimbarea lichidului de răcire

#### **⚠️ AVERTIZARE**

Dacă motorul este fierbinte, nu scoateți capacul radiatorului. Așteptați un pic pentru ca motorul să se răcească și apoi scoateți capacul radiatorului. Lichidul de răcire fierbinte poate cauza arsuri grave

1. Așezați vehiculul pe loc drept și parcați-l.
2. Așteptați ca motorul să se răcească la temperatura ambientală și apoi verificați nivelul lichidului de răcire.
3. Desfaceți clemele LH & RH ale capotei, apoi ridicați capota.
4. Scoateți capacul radiatorului (1) și capacul rezervorului lichidului de răcire (2).
5. Așezați un recipient sub partea din față a șurubului de scurgere a lichidului de răcire (3), apoi scoateți șurubul de scurgere și șaiba.
6. Așteptați ca lichidul de răcire să se scurgă complet, apoi instalați șurubul de scurgere și șaiba. Înlocuiți șaiba cu una nouă, dacă este defectă. Nu strângeți complet șurubul de scurgere în acest moment.
7. Scoateți furtunul rezervorului lichidului de răcire și permiteți-i să se golească complet, apoi instalați furtunul rezervorului lichidului de răcire.
8. Introduceți lichid de răcire în radiator cu ajutorul pâlniei furnizate împreună cu vehiculul. **OBSERVAȚIE:** Pâlnia trebuie curățată bine de orice urmă de ulei sau de alte substanțe care pot contamina lichidul de răcire.

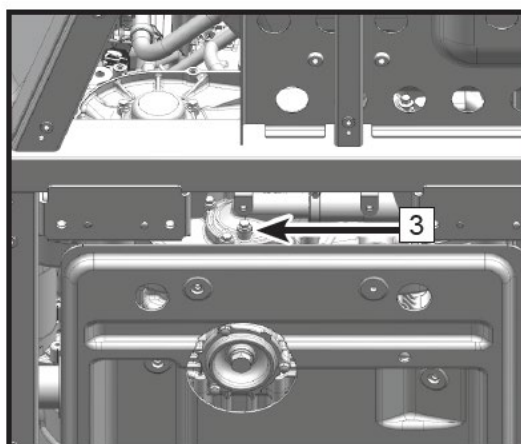
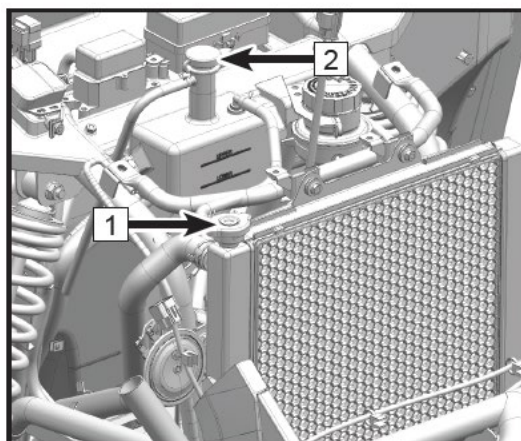

## ÎNTREȚINERE

9. În timpul umplerii cu lichid de răcire, deșurubați șurubul de scurgere al lichidului de răcire pentru a evacua aerul rămas în interiorul furtunului lichidului de răcire până când iese doar lichid, apoi înșurubați la loc și strângeți șurubul de scurgere.

### **Cuplul de strângere al șurubului de scurgere: 7,4 ft-lb. (10 N·m)**

10. Instalați capacul radiatorului după ce umpleți complet cu lichid de răcire.

11. Porniți motorul și lăsați-l să meargă la ralanti timp de câteva minute până ce ventilatorul de răcire se pornește, apoi opriți motorul.

12. Verificați nivelul lichidului de răcire după ce motorul se răcește. Adăugați lichid de răcire suplimentar în partea de sus a radiatorului dacă nivelul acestuia este scăzut.

13. Umpleți rezervorul cu lichid de răcire până ce nivelul este între marcajul limitei superioare și inferioare.

14. Instalați capacul rezervorului lichidului de răcire.

15. Porniți motorul și lăsați-l să meargă la ralanti timp de câteva minute pentru a verifica dacă există scurgeri, contactați agentul pentru a verifica sistemul de răcire dacă constatați că există scurgeri.

16. Închideți capota și fixați clemele LH & RH.

17. Eliminați lichidul de răcire uzat în mod regulamentar.

## ÎNTREȚINERE

### Antigel recomandat:

Antigel de înaltă calitate pe bază de etilen glicol, ce conține inhibitori ai coroziunii pentru motoare din aluminiu. Nivel de protecție la înghețarea lichidului de răcire recomandat de CFMOTO: -35°C

Raport amestec antigel și apă: **1:1**

Capacitate totală lichid de răcire (fără capacitatea rezervorului): **3,8 qt. (3,6 L)**

Capacitate schimbare lichid de răcire (fără capacitatea rezervorului): **3,7 qt. (3,5 L)**

**Capacitatea rezervorului: 0,32 qt. (0,3 L) ~ 0,62 qt. (0,59 L)**

**Limita inferioară: 0,32 qt. (0,3 L); Limita superioară: 0,62 qt. (0,59 L)**

### Curățarea radiatorului

Curățarea suprafețelor exterioare ale radiatorului, dacă sunt acoperite de noroi sau reziduuri, va asigura în continuare răcirea eficientă a motorului. Utilizați doar apă la presiune mică pentru a curăța radiatorul. Curățarea la presiune mare poate avaria componentele. Asigurați-vă că apa curge liber printre paletele radiatorului. Acesta este un semn că aerul de răcire va putea trece prin acesta.



### AVERTIZARE

Dacă înlocuiți cu un lichid de răcire diferit, contactați agentul pentru a goli complet lichidul de răcire rămas. Amestecarea diferitelor lichide de răcire poate avaria motorul.

## ÎNȚREȚINERE

### Bujie(ii)

Bujia (1) este o componentă importantă a motorului și este ușor de verificat. Culoarea și starea bujiei poate indica care este starea motorului. Culoarea ideală de pe izolatorul din jurul electrodului central este arămiu mediu spre deschis pentru un motor care a fost utilizat normal. Dacă uzura electrodului devine excesivă sau dacă carbonul și alte depuneri sunt excesive, trebuie să înlocuiți bujia cu bujia specificată.

Trebuie să scoateți periodic și să verificați bujia(ile) deoarece căldura și depunerile pot face ca aceasta/acestea să se strice și să se uzeze treptat. Nu încercați să diagnosticați astfel de probleme de unul singur. În schimb, duceți vehiculul la agentul dvs. pentru întreținere.

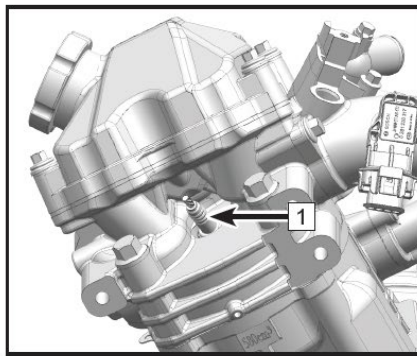

## ÎNTREȚINERE

### Scoatere și verificare bujie

1. Poziționați vehiculul pe o suprafață dreaptă și parcați-l.
2. Ridicați compartimentul de marfă spate.
3. Scoateți capacul bujiei. (Bujia se află sub compartimentul de marfă spate pe partea magnetică a motorului)
4. Utilizați priza bujiei și cheia din trusa de scule pentru a scoate bujia.
5. Verificați distanța bujiei (A) cu ajutorul unui aparat de măsurat grosimea. Ajustați distanța dacă este cazul.

### OBSERVAȚIE:

Bujia specificată: **DCPR8E (NGK)**

Distanță bujie: **0,031 in ~ 0,035 in (0,8 mm ~ 0,9 mm)**

6. Curățați suprafața garniturii. Ștergeți orice urmă de murdărie de pe filete.
7. Montați bujia și strângeți la cuplul specificat.

**Cuplul de strângere al bujiei: 14,8 ft-lb. (20 N•m)**

**OBSERVAȚIE:** Dacă nu aveți la îndemână o cheie dinamometrică când montați o bujie, o estimare bună a cuplului corect este 1/4 - 1/2 peste strângerea până la capăt.

8. Instalați capacul bujiei.

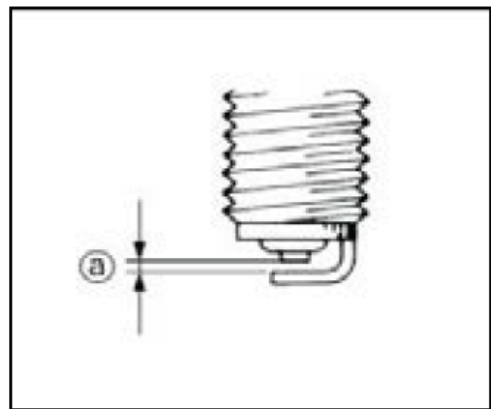

## ÎNTREȚINERE

### **Scoaterea bujiei pentru eliminarea apei din motor**

Dacă a pătruns apă în motor, este important să scoateți apa cât mai repede posibil, îndepărtând bujia(ile) și utilizând sistemul de pornire pentru a roti motorul o scurtă perioadă de timp pentru a scoate apa din cilindru(i). Verificați dacă tubul de aeraj a fost golit de apă înainte de a încerca să scoateți apa. Duceți imediat vehiculul la agent pentru lucrări de întreținere a motorului.

### **ATENȚIE**

**Dacă ajunge apă la motor, pot apărea avarii majore la acesta. Dacă vehiculul dvs. este imersat în apă sau este condus prin apă care depășește nivelul suporturilor pentru picioare, duceți-l imediat la agentul dvs. pentru lucrări de întreținere. Este important să vă contactați agentul pentru întreținere înainte de a porni motorul, dacă a ajuns apă la acesta. Apa de la motor poate cauza un efect de 'blocare hidraulică', care poate avaria sistemul de pornire și componentele motorului. Trebuie să verificați dacă a ajuns apă în uleiul de motor. Scurgeți și umpleți din nou cu ulei de motor, dacă găsiți apă în carter.**



## ÎNTREȚINERE

### Stingătorul de scânteii al țevii de eșapament

Curățați periodic depunerile de carbon de pe stingătorul de scânteii. Un stingător de scânteii blocat va reduce puterea motorului. După ce conduceți prin noroi sau apă, verificați stingătorul de scânteii și curățați-l, dacă este necesar.

#### AVERTIZARE

Temperatura sistemului de evacuare a gazelor de eșapament este foarte ridicată imediat după utilizare. Atingerea țevii poate duce la accidentări grave. Asigurați-vă că sistemul de evacuare este răcit și apoi treceți la verificare și curățare.

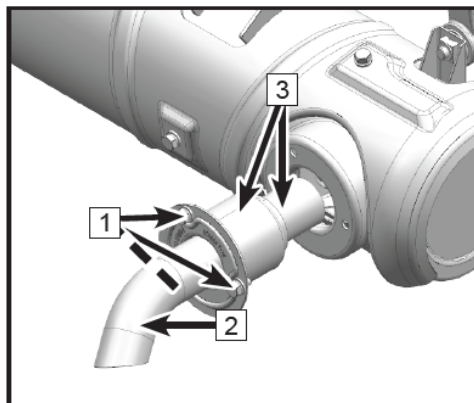

Scoateți piulițele și șabilele capacului (1).

Scoateți stingătorul de scânteii (2).

Utilizați o perie de sârmă pentru a îndepărta depunerile de carbon de pe ecranul de oțel (3) al stingătorului de scânteii.

Curățați interiorul stingătorului de scânteii cu aer comprimat.

Verificați dacă ecranul de oțel al stingătorului de scânteii este uzat. Înlocuiți cu un stingător de scânteii nou, dacă acesta este avariat sau uzat.

Reinstalați stingătorul de scânteii, piulițele și șabilele pe toba de eșapament.

Cuplu: **7,4 ft-lb. (10 N•m)**.

## ÎNTREȚINERE

### Baterie

Acest vehicul este dotat cu o baterie de 12 volți / 30 Amp, etanșă, care necesită puțină întreținere (A). Prin urmare, nu este nevoie să verificați electrolitul sau să adăugați apă distilată în baterie. Dacă vi se pare că bateria s-a descărcat, că panoul este avariata sau că există alte probleme, contactați-vă agentul. Bateria se află în zona cadrului inferior, între scaunul șoferului și compartimentul de marfă.

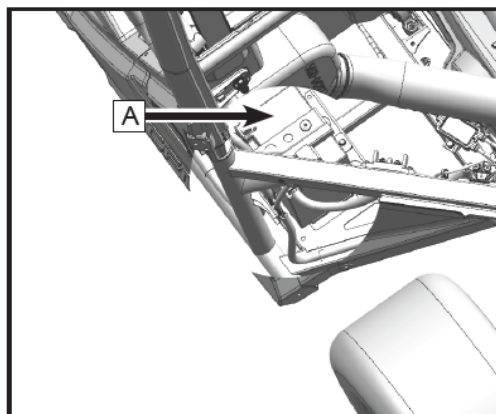

### ATENȚIE

**Nu lăsați sistemul electric de iluminare sau accesoriile să meargă perioade lungi de timp fără ca motorul să fie pornit pentru a încărca bateria. Bateria se poate descărca până în punctul în care starterul motorului nu mai funcționează adecvat. Dacă se întâmplă acest lucru, scoateți bateria și încărcați-o.**

## ÎNTREȚINERE

### **Demontarea bateriei**

Așezați vehiculul pe o suprafață dreaptă și parcați-l.

Opriți comutatorul de oprire, aduceți cheia în poziția OFF, asigurați-vă că sistemul de pornire este oprit.

Ridicați compartimentul de marfă spate.

Scoateți firul negativ negru ( - ).

Scoateți firul pozitiv roșu ( + ).

Scoateți cureaua bateriei.

Scoateți bateria.

### **Întreținerea bateriei**

Aplicați un amestec de bicarbonat și apă cu o perie moale pentru a curăța partea de sus și terminalele bateriei.

Curățați orice urmă de murdărie și coroziune de pe firele terminalelor pozitive și negative cu o perie tare.

Este nevoie de un încărcător de baterie special (tensiune joasă constantă / amper) pentru a reîncărca bateriile care au nevoie de puțină întreținere. Utilizarea unui încărcător de baterie convențional poate scurta durata de viață a bateriei.

Dacă nu utilizați vehiculul timp de o lună sau mai mult, scoateți bateria și depozitați-o într-un loc răcoros, uscat. Încărcați complet bateria înainte de a o reinstala. Când reîncărcați bateria, ar trebui să o scoateți din vehicul.

## ÎNTREȚINERE

### Instalarea bateriei

Așezați vehiculul pe o suprafață dreaptă și parcați-l.

Opriți comutatorul de oprire, aduceți cheia în poziția OFF, asigurați-vă că sistemul de pornire este oprit.

Așezați bateria.

Instalați colierul de fixare a bateriei.

Instalați firul pozitiv roșu ( + ).

Instalați firul negativ negru ( - ).



### AVERTIZARE

**Evitați contactul cu pielea, ochii sau îmbrăcămintea. Protejați-vă întotdeauna ochii când lucrați în apropierea bateriilor. Nu lăsați la îndemâna copiilor. Țineți bateriile departe de scânteii, flăcări, țigări sau alte surse de aprindere. Ventilați zona când încărcați sau utilizați bateria în spații închise.**

**Antidot acid de baterie:**

**EXTERN: Spălați cu apă.**

**INTERN: Consultați de îndată un medic.**

**OCHI: Spălați cu apă timp de 15 minute și consultați de îndată un medic.**

**OBSERVAȚIE: Instalarea și demontarea în ordine greșită poate cauza un scurtcircuit între baterie și vehicul.**

## ÎNTREȚINERE

### Încărcarea bateriei

Scoateți bateria.

Conectați încărcătorul la capătul pozitiv și negativ al bateriei.

Porniți încărcătorul.

**OBSERVAȚIE: Este recomandat să încărcați bateria cu curent 10% din capacitatea bateriei.**

Deconectați încărcătorul după finalizarea încărcării.

Separați încărcătorul și bateria.

**OBSERVAȚIE: Dacă nu utilizați vehiculul o perioadă lungă de timp, bateria trebuie reîncărcată o dată la trei luni.**

## ÎNTREȚINERE

### Frâne

Verificarea nivelului lichidului de frână

Înainte de utilizare, verificați dacă lichidul de frână se află peste nivelul inferior și completați, dacă este nevoie. Rezervorul lichidului de frână se află sub panoul de acces față. Dacă lichidul de frână este insuficient, poate lăsa aerul să intre la sistemul de frânare, putând să facă ca frânele să fie ineficiente.

Respectați următoarele măsuri de precauție:

- Când verificați nivelul lichidului, asigurați-vă că vehiculul se află pe o suprafață dreaptă.
- Utilizați doar lichidul de frână de calitate recomandat. În caz contrar, garniturile din cauciuc se pot deteriora, cauzând scurgeri și performanță slabă a frânei.
- Lichid de frână recomandat: DOT 4.
- Completați cu același tip de lichid de frână. Amestecarea lichidelor poate duce la o reacție chimică dăunătoare și la o performanță slabă a frânei.
- Aveți grijă să nu intre apă în rezervorul cilindrului principal. Apa va reduce semnificativ punctul de fierbere al lichidului și poate duce la o performanță slabă a frânei.
- Lichidul de frână poate deteriora suprafețele vopsite sau piesele din plastic. Curățați întotdeauna lichidul împrăștiat cât mai repede posibil.

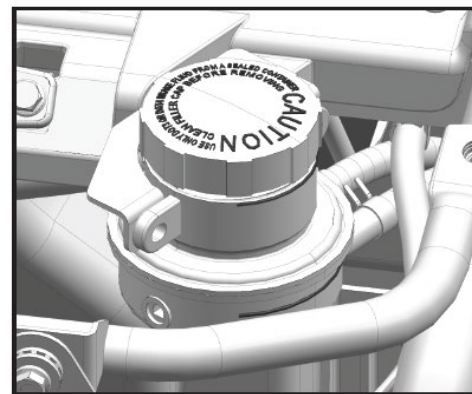
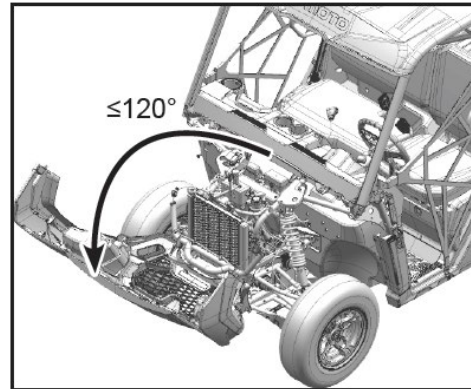

## ÎNTREȚINERE

- Pe măsură ce plăcuțele de frână se uzează, este normal ca nivelul lichidului de frână să scadă. Un nivel scăzut al lichidului de frână poate indica că plăcuțele de frână sunt uzate sau că există scurgeri la sistemul de frânare. Prin urmare, asigurați-vă că verificați prima dată dacă plăcuțele de frână sunt uzate și apoi dacă există scurgeri la sistemul de frânare.
- Apelați la agentul dvs. să verifice cauza, dacă nivelul lichidului de frână scade brusc.

### Verificarea plăcuțelor de frână

Verificați dacă plăcuțele de frână și discurile de frână față și spate sunt avariate și uzate. Dacă grosimea plăcuței (1) este sub 0,08 in. (2,0 mm) sau grosimea discului (1) este sub 0,16 in. (4,0 mm), atunci apelați la agentul dvs. să le înlocuiască. Înlocuirea componentelor frânelor necesită cunoștințe profesionale. Aceste proceduri trebuie realizate de agentul dvs.

**OBSERVAȚIE:** Roțile trebuie scoase pentru a verifica plăcuțele de frână.

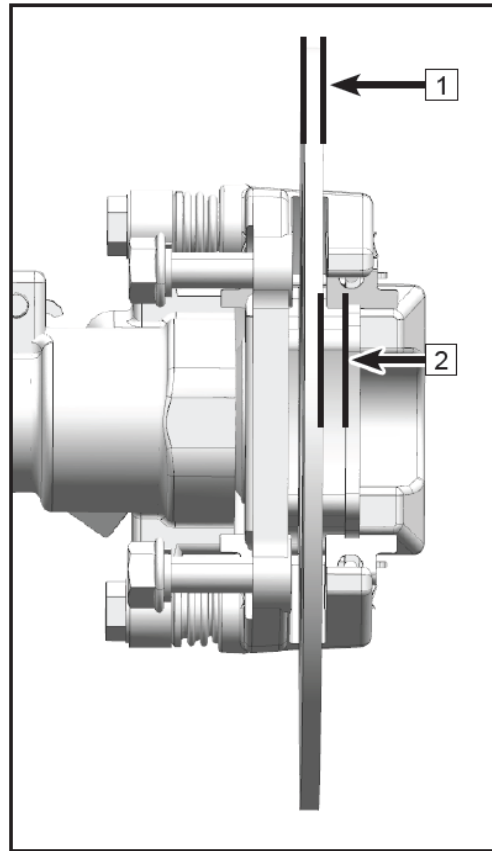

### ATENȚIE

După întreținere:

- Asigurați-vă că frânele funcționează corect și cursa liberă este corectă.
- Asigurați-vă că frânele nu se blochează. Asigurați-vă că frânele nu sunt poroase.
- Aerul trebuie complet scos din sistemul de frânare.

## ÎNTREȚINERE

### Schimbarea lichidului de frână

Lichidul de frână poate fi complet schimbat doar de personalul tehnic calificat. Apelați la agentul dvs. ca să înlocuiască următoarele componente pe durata lucrărilor periodice de întreținere sau când sunt avariate sau prezintă scurgeri:

- Înlocuiți furtunurile frânei la fiecare 4 (patru) ani.

#### AVERTIZARE

Un cilindru principal prea plin poate cauza frecarea sau blocarea frânei, ceea ce poate duce la accidente grave sau moarte. Mențineți lichidul de frână la nivelul recomandat. Nu umpleți prea mult.

#### AVERTIZARE

Nu depozitați și nu utilizați o sticlă incompletă de lichid de frână. Lichidul de frână este higroscopic, adică absoarbe rapid umezeala din aer. Umezeala scade temperatura de fierbere a lichidului de frână, ceea ce poate duce la uzura prematură a frânei și posibilitatea de accident sau rănire gravă. După deschiderea sticlei de lichid de frână, aruncați întotdeauna lichidul pe care nu îl folosiți.

### Funcționarea stopului

Stopul este activat prin apăsarea pedalei frânei de picior și funcționează adecvat când se aprinde în momentul în care se produce frânarea. Verificați dacă ansamblul comutatorului sau circuitul electric funcționează bine în cazul nefuncționării stopului.

### Suspensie

Anumite componente ale suspensiei față a vehiculului nu necesită întreținere sau lubrifiere. Asigurați-vă că aceste componente sunt curățate în mod regulat și că nu sunt slăbite sau avariate înainte de utilizarea vehiculului.



## ÎNTREȚINERE

### Lubrifierea și reglarea suspensiei

Lubrificați lagărul brațului oscilant față și bara de stabilizare spate.

Adăugați vaselină în gura de ungere (1) cu ajutorul unei pompe de ungere până ce începe să curgă din lagăr.

#### OBSERVAȚIE:

Există 4 guri de ungere pe lagărul brațului oscilant față și două guri de ungere pe bara de stabilizare spate, sunt simetrice pe stânga și pe dreapta.

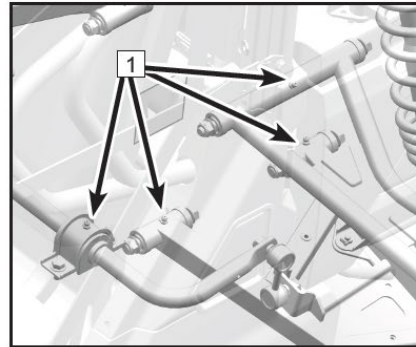
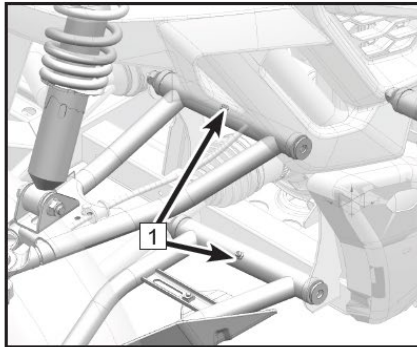

## ÎNTREȚINERE

### Reglare preîncărcare amortizor

Când conduceți pe teren accidentat și utilizați cârligul pentru tractare sau transportați greutatea maximă a persoanelor și mărfii, sporii preîncărcarea amortizorului pentru o rulare mai fermă. Reduceți preîncărcarea amortizorului, după cum este necesar, pentru teren dur sau moale, pentru o rulare mai lină.

Setarea adecvată a preîncărcării amortizorului este o preferință personală și se modifică o dată cu greutatea conducătorului, stilul de condus și condițiile de rulare.

**OBSERVAȚIE:** Puteți face reglările dacă ridicați vehiculul cu roțile de pe pământ.

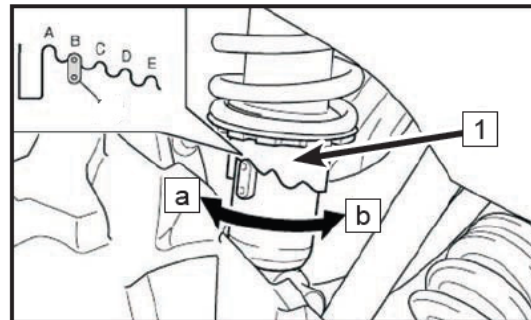

### Sporirea preîncărcării resortului:

Învârțiți ajustorul (1) în direcția (a) cu o unealtă specială (2) din trusa de scule.

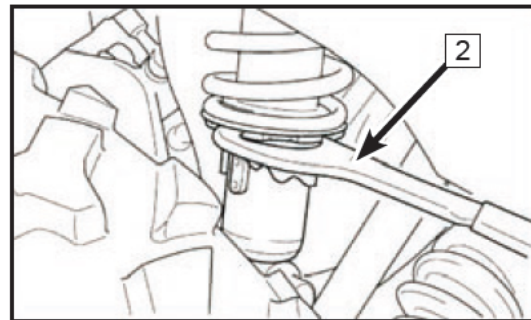

### Reducerea preîncărcării resortului:

Învârțiți ajustorul (1) în direcția (b) cu o unealtă specială (2) din trusa de scule.

<b>OBSERVAȚIE:</b>
Cheile necesare pentru reglarea preîncărcării resortului amortizorului sunt disponibile în trusa de scule. În caz contrar, contactați dealerul dvs. pentru a face reglările.

Poziție standard de preîncărcare: B

A: Minim (Ușor)

B: Maxim (Tare)

**OBSERVAȚIE:** Păstrați preîncărcarea stânga și dreapta la aceeași setare.

## ÎNTREȚINERE

### Roți

#### Presiunea în roți

Verificați presiunea din roți cu ajutorul unui tester de presiune înainte de a utiliza vehiculul:

Anvelopă față:

Când sarcina este sub 195 kg: 10 PSI (70 kPa)

Când sarcina depășește 195 kg: 11 PSI (80 kPa)

Anvelopă spate:

Când sarcina este sub 195 kg: 14 PSI (100 kPa)

Când sarcina depășește 195 kg: 17 PSI (120 kPa)

#### Adâncimea profilului anvelopelor

Verificați regulat adâncimea profilului anvelopelor și înlocuiți anvelopele, dacă adâncimea minimă este sub:

Adâncimea minimă: **3/32 in. (3,0 mm)**

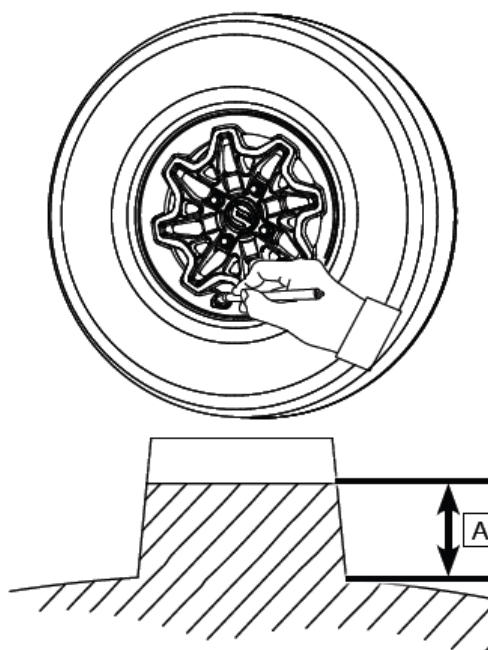

#### Rulmenții roților

- Ridicați vehiculul și sprijiniți-l bine sub cadru cu roțile ridicate de la sol.
- Împingeți și trageți roțile de margini pentru a constata dacă joacă. Consultați agentul, dacă acestea joacă.

## ÎNTREȚINERE

### Schimbarea roții

#### Scoaterea roții

1. Așezați vehiculul pe o suprafață dreaptă.
2. Ridicați vehiculul și puneți un suport adecvat sub cadru cu ajutorul unui cric sau a unei alte unelte adecvate astfel încât roata să fie ridicată de la sol.
3. Scoateți buloanele hexagonale de pe roată (1).
4. Scoateți roțile.

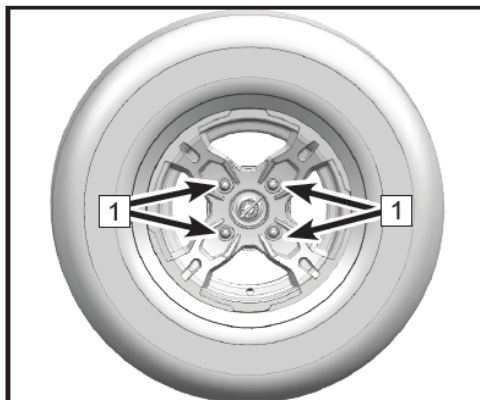

#### Montarea

1. Instalați roțile pe butuc și asigurați-le cu buloane.
2. Strângeți buloanele la cuplul specificat.  
**Cuplu de strângere al bulonului: 52 ~ 59 ft-lb. (70 ~ 80 N•m)**
3. Scoateți suportul și așezați vehiculul pe sol.

## ÎNTREȚINERE

### Partea electrică







#### Cutia cu siguranțe

Cutia cu siguranțe se află sub capota față. Dacă o siguranță sare, opriți de la comutatorul principal și instalați o siguranță nouă cu amperajul specificat. Porniți de la comutatorul principal. Dacă siguranța sare din nou, contactați-vă agentul.

Releele electronice montate în cutia cu siguranțe operează toate funcțiile sistemului vehiculului. Dacă un releu nu funcționează sau este nevoie de înlocuirea sau diagnosticarea unui releu, vă rugăm să vă contactați agentul.

#### ATENȚIE

Pentru a preveni scurtcircuiturile accidentale, opriți de la comutatorul principal înainte să verificați sau să înlocuiți o siguranță. Utilizați întotdeauna o siguranță cu valoarea specificată. Nu utilizați niciodată un material conductiv în locul siguranței adecvate. Utilizarea unei siguranțe necorespunzătoare poate avaria sistemul electric și poate cauza incendii.

MAIN RELAY	AUXILIARY START RELAY	MAIN DRIVING HEATING RELAY	COPILOT HEATING RELAY	FAN RELAY	FUEL PUMP RELAY	2-4 RELAY
						4-4 RELAY
FUEL PUMP 10A	SIGNAL A 15A	BACKUP 15A	HMI 10A		REVERSE RELAY	
HEADLIGHT 15A	EFI 15A	FAN 15A	SIGNAL B 15A			

## ÎNTREȚINERE

### **Siguranța principală și siguranța EPS**

O siguranță principală de 40 Amp și o siguranță EPS de 40 Amp (1) se află lângă baterie. Dacă siguranța sare, opriți de la comutatorul principal și instalați o nouă siguranță cu amperajul specificat. Porniți de la comutatorul principal. Dacă siguranța sare din nou imediat, contactați agentul.

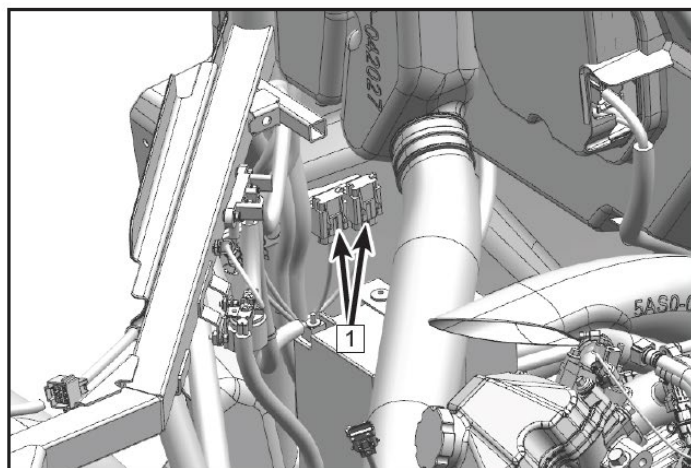

## ÎNTREȚINERE

### Reglare far

Pentru a regla farul:

Scoateți clemele LH & RH și deschideți capota față.

Reglați șurubul de reglare (1) pentru a regla direcția pe verticală a fazei lungi.

Reglați șurubul de reglare (2) pentru a regla direcția pe verticală a fazei scurte.

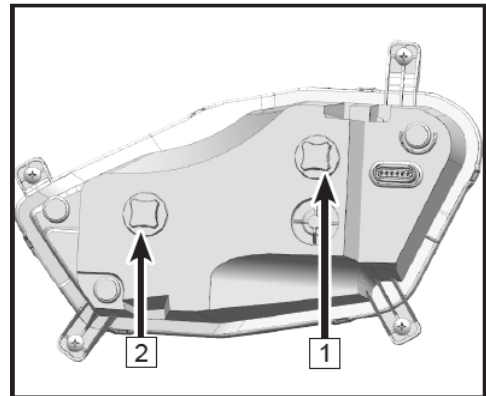

### AVERTIZARE

**Vă sfătuim să apelați la agentul dvs. pentru reglarea farurilor. Reglarea necorespunzătoare poate cauza accidente grave sau moartea.**

Lămpi LED pentru vehicul

Toate lămpile acestui vehicul sunt structuri LED, care nu pot fi reparate în caz de avarie sau defecțiune. Contactați-vă agentul pentru a vă înlocui întregul ansamblu, dacă structura LED este avariata sau defectă.

## ÎNTREȚINERE

### Centura de siguranță

Acest vehicul este prevăzut cu centuri de siguranță în trei puncte destinate șoferului și pasagerului. Vă rugăm să vă asigurați că toate centurile de siguranță sunt prinse bine înainte de a conduce vehiculul.

#### AVERTIZARE

Dacă cădeți dintr-un vehicul în mișcare, vă puteți accidenta grav sau poate surveni decesul. Prindeți întotdeauna centurile de siguranță înainte de a opera sau de a conduce vehiculul.

Urmați pașii de mai jos pentru a prinde centurile de siguranță:

- Pentru centura de siguranță în trei puncte, trageți în jos limba de blocare (1), treceți centura peste umăr, piept și șold fără să o răsuciți.
- Introduceți limba de blocare (1) în cataramă (2) până ce face clic.
- Trageți un pic de centura de siguranță și lăsați-o să se tensioneze automat.
- Apăsăți butonul roșu pentru a desface centura de siguranță.

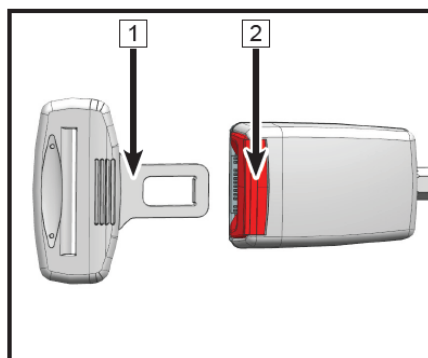



## ÎNTREȚINERE

Verificați întotdeauna dacă centurile de siguranță funcționează normal înainte de a conduce vehiculul.

1. Introduceți limba de blocare în cataramă până ce face clic. Limba de blocare poate fi introdusă cu ușurință. Sunetul clic înseamnă că este bine prinsă.

2. Apăsăți butonul roșu pentru a desface centura de siguranță, acest buton face ca centurile de siguranță să fie desfăcute ușor.

3. Trageți toate centurile de siguranță pentru a verifica dacă există deteriorări pe toată lungimea curelelor, inclusiv tăieturi, uzură sau rigidizare. Dacă constatați vreo deteriorare sau nu funcționează normal, rugați un dealer CFMOTO autorizat sau un tehnician calificat să verifice și să înlocuiască întregul sistem al centurilor de siguranță.

4. Curățați murdăria de pe centura de siguranță, spălați centura cu săpun moale, apă, nu utilizați niciodată înălbitor, vopsea sau detergent de uz casnic. Spălați centura pe toată lungimea ei. Clățiți regulat limba de blocare (1) și capacul retractor (2) cu ajutorul unui furtun de grădină.

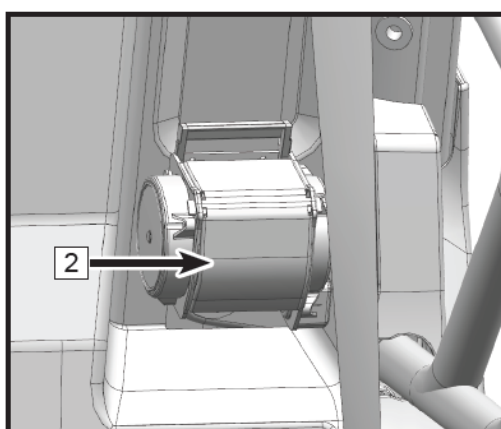
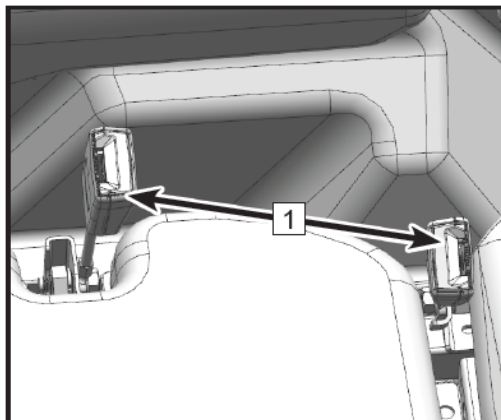

## CURĂȚARE ȘI DEPOZITARE

### Curățare și depozitare

#### Spălarea vehiculului

Dacă vă păstrați vehiculul curat, nu se îmbunătățește doar aspectul acestuia, ci este prelungită și durata de viață a diferitelor componente. Cu câteva măsuri de precauție, vehiculul dvs. poate fi curățat în mare parte la fel ca un autoturism:

- Cel mai bine și mai sigur vă puteți spăla vehiculul cu un furtun de grădină și o cantitate de săpun delicat și apă. Detergentul dur poate avaria componentele din cauciuc.
- Utilizați mănuși profesionale pentru spălare, curățând prima dată partea de sus și apoi părțile de jos.
- Fiți în special atenți ca radiatorul sistemului de răcire și burdufurile osiilor să fie bine curățate de orice urmă de praf și reziduuri.
- Clătiți des cu apă și uscați cu piele de căprioară pentru a nu lăsa urme.
- Lubrifiați toate punctele de pivotare imediat după spălare.
- Permiteți motorului să meargă un pic pentru a se evapora orice urmă de apă care ar fi putut intra la motor sau la sistemul de evacuare a gazelor.

CFMOTO nu vă recomandă să vă spălați vehiculul utilizând un sistem de spălare cu presiune mare, deoarece apa poate pătrunde prin garnituri și poate avaria etichetele autocolante. Dacă utilizați un sistem cu presiune mare, fiți foarte atenți să nu lăsați apa să avarieze etichetele autocolante, lagărele roților, etanșările transmisiei, panourile caroseriei, frânele, etichetele de avertizare, sistemul filtrului de aer și sistemul electric. Nu permiteți apei să intre în carcasa filtrului de aer sau în carcasa CVT. Dacă etichetele de avertizare și siguranță sunt avariate, contactați agentul dvs. pentru a le înlocui.

## CURĂȚARE ȘI DEPOZITARE

### **Ceruirea vehiculului**

Vehiculul dvs. poate fi ceruit cu ceară neabrazivă pentru vehicule. Nu utilizați agenți de curățare duri, deoarece aceștia pot zgâria finisajul caroseriei.



**Anumite produse, inclusiv insectifugele și alte substanțe chimice, vor avaria suprafețele din plastic. Fiți atenți când utilizați aceste produse în apropierea suprafețelor din plastic.**

### **Realizarea reparațiilor**

Realizați reparațiile necesare la vehiculul dvs. înainte de a-l depozita pentru a preveni producerea daunelor data viitoare când îl utilizați.

### **Verificarea anvelopelor**

Verificați adâncimea profilelor și starea generală. Reglați presiunea din anvelope la presiunea specificată.

### **Ulei și filtru**

Încălziți motorul, apoi opriți motorul și schimbați uleiul și filtrul.

### **Filtru de aer/ Tub de aeraj**

Verificați și curățați sau înlocuiți filtrul de aer. Curățați tubul de aeraj și tubul de sedimente.

## CURĂȚARE ȘI DEPOZITARE

### Verificarea nivelelor lichidelor

Verificați următoarele nivele de lichide și schimbați, dacă este necesar:

- Carcasa cutiei de viteze față
- Carcasa cutiei de viteze spate
- Lichidul de frână (schimbați la fiecare doi ani sau când este nevoie, dacă lichidul arată închis la culoare sau contaminat)
- Lichidul de răcire (schimbați la fiecare doi ani sau când este nevoie, dacă lichidul pare contaminat)
- Nivelul de combustibil (adăugați stabilizator de combustibil conform instrucțiunilor de pe eticheta produsului)

### Stabilizarea combustibilului

Umpleți rezervorul de combustibil cu combustibil proaspăt care a fost tratat cu stabilizator de combustibil conform instrucțiunilor de pe eticheta produsului. Nu permiteți combustibilului netratat să rămână în rezervor mai mult de 30 de zile, deoarece combustibilul începe să se degradeze și poate cauza avarii la componentele sistemului de combustibil.

### Depozitarea bateriei

- Scoateți bateria din vehicul și asigurați-vă că este complet încărcată, înainte de a o depozita. Protejați bateria de temperaturi de îngheț, care o pot avaria.

### Lubrifierea

Verificați toate cablurile și lubrifiați cu lubrifianț pentru cabluri conform instrucțiunilor de pe eticheta produsului. Lubrifiați punctele de lubrifiere ale vehiculului cu vaselină pentru toate anotimpurile.

## CURĂȚARE ȘI DEPOZITARE

### Protejarea motorului

- Scoateți panoul de acces spate pentru a avea acces la bujie(i).
- Scoateți bujia(ile), rotiți pistonul de la partea de jos a cursei și adăugați aproximativ 2 oz. (15 mL ~ 20 mL) de ulei de motor în deschizătură.

### OBSERVAȚIE:

Faceți acest lucru cu grijă! Dacă ratați gaura bujiei, uleiul se va scurge din cavitatea bujiei și va apărea ca o scurgere de ulei. Pentru a accesa gaura bujiei, utilizați o secțiune de furtun curat și un dozator mic din plastic umplut cu o cantitate pre-măsurată de ulei.

- Reintroduceți bujia(ile). Cuplul bujiei trebuie să fie conform specificațiilor.
- Învârtiți motorul de câteva ori încet. Uleiul va fi forțat înăuntru și în jurul pistonului, inelelor pistonului și va acoperi cilindrul cu o peliculă de protecție de ulei proaspăt.
- Reintroduceți bujia(ile), capacul(ele) și panoul lateral.

### OBSERVAȚIE:

Dacă porniți motorul în perioada de depozitare veți afecta pelicula de protecție creată de voalare. Poate apărea coroziunea. Nu porniți niciodată motorul în perioada de depozitare.

### Zona de depozitare și prelate

Sprijiniți vehiculul cu suporturi sub cadru cu pneurile la 30 mm ~ 40 mm (1,2 ~ 1,6 in.) deasupra solului. Asigurați-vă că zona de depozitare este bine ventilată și acoperiți mașina cu o prelată autorizată.

### OBSERVAȚIE:

Nu utilizați prelate din materiale plastice sau acoperite. Acestea nu asigură ventilarea necesară pentru prevenirea condensării și pot cauza coroziune și oxidare.

## CURĂȚARE ȘI DEPOZITARE

### Transportarea vehiculului

Urmați aceste proceduri când transportați vehiculul:

- Opriți motorul și scoateți cheia pentru a nu o pierde pe durata transportului.
- Asigurați-vă că bușonul este instalat corect și este bine închis.
- Asigurați-vă că scaunul este instalat corect și este fixat.
- Cutia de viteze trebuie să fie în orice altă poziție decât poziția parcare, blocați roțile din față și din spate pentru a preveni rularea vehiculului.

<b>ATENȚIE</b>
----------------

<b>Nu transportați niciodată vehiculul cu cutia de viteze în poziția parcare, dat fiind că puteți avaria motorul și transmisia.</b>
---

- Fixați simultan atât cadrul față, cât și cadrul spate al vehiculului de mijlocul de transport pentru a împiedica vehiculul să alunece sau să se miște pe durata transportului.

## DIAGNOSTICAREA PROBLEMELOR VEHICULULUI

### Diagnosticarea problemelor vehiculului

Această secțiune va fi un ghid pentru proprietarul obișnuit cu privire la chestiunile simple care pot cauza probleme de funcționare. Diagnosticarea problemelor vehiculului va trebui realizată de un tehnician al agentului. Vă rugăm contactați-vă agentul, dacă nu puteți găsi o soluție.

#### Motorul nu învârte

Cauză posibilă	Soluție
Siguranță sărită	Resetați sau înlocuiți siguranța
Tensiune joasă în baterie	Reîncărcați bateria la 12,8 Vdc – Confirmați starea bateriei
Conexiuni baterie slăbite	Verificați toate conexiunile și strângeți-le, dacă este necesar
Conexiuni electrice sistem pornire slăbite	Verificați toate conexiunile și strângeți-le, dacă este necesar
Comutator oprire motor	Verificați funcționarea
Circuit pornire incomplet – transmisie în treaptă de viteză	Apăsați frâna de picior sau treceți în treapta neutru sau parcare.

#### Motorul scoate zgomote și bate

Cauză posibilă	Soluție
Combustibil de calitate slabă sau combustibil cu cifră octanică mică	Înlocuiți cel puțin cu combustibil fără plumb cu cifra octanică E10 sau 95(ROn)
Reglare incorectă a aprinderii	Contactați-vă agentul
Distanță între bujii incorectă sau interval căldură incorect	Setați distanța conform specificațiilor sau înlocuiți bujiile

## DIAGNOSTICAREA PROBLEMELOR VEHICULULUI

### Motorul se oprește sau pierde din putere

Cauză posibilă	Soluție
Motor supraîncălzit	Curățați ecranul și miezul extern al radiatorului; curățați exteriorul motorului; Contactați-vă agentul
Fără combustibil	Înlocuiți cel puțin cu combustibil fără plumb cu cifra octanică E10 sau 95(RO)
Linie ventilare combustibil îndoită sau înfundată	Verificați și înlocuiți. Contactați-vă agentul
Apă prezentă în combustibil	Înlocuiți cu combustibil nou
Bujii avariate sau defecte	Verificați și curățați sau înlocuiți bujia
Fire bujie uzate sau defecte	Contactați-vă agentul
Distanță între bujii incorectă sau interval căldură incorect	Setați distanța conform specificațiilor sau înlocuiți bujia
Conexiuni aprindere slăbite	Verificați toate conexiunile și strângeți-le
Tensiune joasă în baterie	Reîncărcați bateria la 12,8 Vdc; verificați sistemul de încărcare – Confirmați starea bateriei
Filtru de aer înfundat	Verificați și înlocuiți, dacă este necesar
Limitatorul de viteză în marșarier funcționează necorespunzător	Contactați-vă agentul
Controlul electronic al accelerației funcționează necorespunzător	Contactați-vă agentul
Altă defecțiune mecanică	Contactați-vă agentul



## DIAGNOSTICAREA PROBLEMELOR VEHICULULUI

### Motorul învârte, dar nu pornește

Cauză posibilă	Soluție
Motorul învârte, dar nu pornește	Alimentați cu combustibil
Filtru combustibil înfundat	Verificați și înlocuiți, după caz
Apă prezentă în combustibil	Înlocuiți cel puțin cu combustibil fără plumb cu cifra octanică E10 sau 95(RON)
Pompa de combustibil nu funcționează	Verificați pompa și siguranța; Înlocuiți, după caz
Combustibil vechi sau nerecomandat	Înlocuiți cel puțin cu combustibil fără plumb cu cifra octanică E10 sau 95(RON)
Bujii avariate sau defecte	Verificați bujiile, înlocuiți, dacă este necesar
Fără scânteie la bujie	Verificați bujiile, verificați dacă comutatorul de oprire este în poziția on
Carter plin cu apă sau combustibil	Contactați-vă imediat agentul
Injector înfundat	Contactați-vă agentul
Tensiune joasă în baterie	Reîncărcați bateria la 12,8 Vdc – Confirmați starea bateriei
Defecțiune mecanică	Contactați-vă agentul

## DIAGNOSTICAREA PROBLEMELOR VEHICULULUI

### Motorul învârte, dar nu pornește

Cauză posibilă	Soluție
Fire bujii avariate sau defecte	Contactați-vă agentul
Distanță între bujii incorectă sau interval căldură incorect	Setați distanța conform specificațiilor sau înlocuiți bujia
Conexiuni electrice slăbite	Verificați toate conexiunile și strângeți-le
Tensiune joasă în baterie	Reîncărcați bateria la 12,8 Vdc; Verificați sistemul de încărcare
Linie ventilare combustibil îndoită sau înfundată	Verificați și înlocuiți
Combustibil necorespunzător	Înlocuiți cel puțin cu combustibil fără plumb cu cifra octanică E10 sau 95(RO)
Filtru aer înfundat	Verificați și înlocuiți, dacă este cazul; Înlocuiți bujiile, dacă este cazul
Limitatorul de viteză în marșarier funcționează necorespunzător	Contactați-vă agentul
Controlul electronic al accelerației funcționează necorespunzător	Contactați-vă agentul
Altă defecțiune mecanică	Contactați-vă agentul
Posibilă cauză de amestec bogat sau sărac de combustibil	Contactați-vă agentul
Combustibil scăzut sau contaminat	Adăugați sau schimbați combustibilul, curățați sistemul de combustibil
Combustibil cu cifră octanică mică	Înlocuiți cel puțin cu combustibil fără plumb cu cifra octanică E10 sau 95(RO)
Combustibil cu cifră octanică foarte mare	Înlocuiți cel puțin cu combustibil fără plumb cu cifra octanică E10 sau 95(RO)

## DIAGNOSTICAREA PROBLEMELOR VEHICULULUI

### Motorul dă rateuri

Cauză posibilă	Soluție
Scânteie slabă de la bujii	Verificați și înlocuiți bujiile, după caz
Distanță între bujii incorectă sau interval căldură incorect	Setați distanța conform specificațiilor sau înlocuiți bujiile
Combustibil vechi sau nerecomandat	Înlocuiți cel puțin cu combustibil fără plumb cu cifra octanică E10 sau 95(RON)
Fire bujie incorect montate	Contactați-vă agentul
Reglare incorectă a aprinderii	Contactați-vă agentul
Defecțiune mecanică	Contactați-vă agentul
Limitatorul de viteză funcționează necorespunzător	Contactați-vă agentul

## DIAGNOSTICAREA PROBLEMELOR VEHICULULUI

### Indicator defecțiune EFI

Sistemul de injecție de combustibil controlat electronic al vehiculului dvs. are o funcție de autodiagnosticare care va aprinde indicatorul de defecțiune (MIL), dacă detectează o problemă. Când acest indicator este aprins, contactați-vă agentul pentru diagnosticare. În timpul funcționării normale, indicatorul EFI va fi stins.

Codul de defecțiune va fi afișat direct pe bord, notați codul de defecțiune și contactați agentul pentru diagnosticare. Agentul dvs. dispune de instrumentul EFI necesar pentru a diagnostica, repara și elimina codurile defecțiunilor.

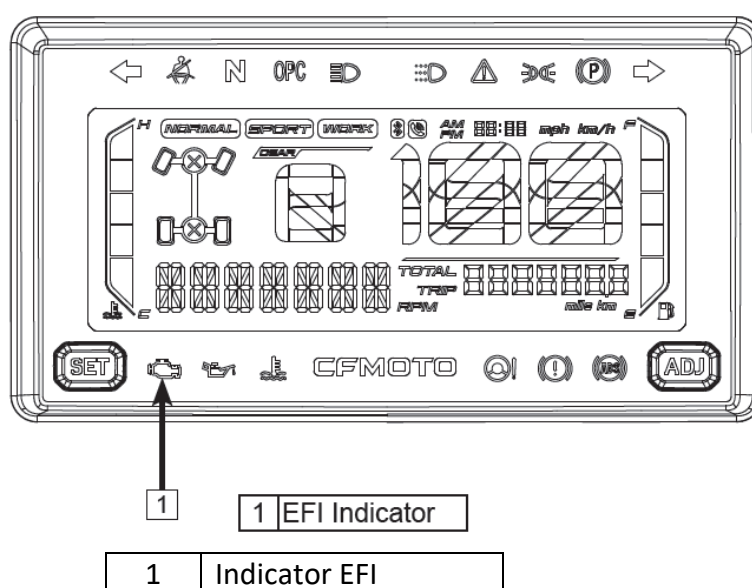

## DIAGNOSTICAREA PROBLEMELOR VEHICULULUI

### Indicator defecțiune EPS

Sistemul de direcție acționat electric al vehiculului dvs. are o funcție de autodiagnosticare care va aprinde indicatorul de defecțiune (MIL), dacă detectează o problemă. Când acest indicator luminează intermitent, contactați-vă agentul. În timpul funcționării normale, indicatorul EPS se va aprinde, după ce comutatorul de pornire este adus în poziția ON, dar EPS nu va funcționa. Când porniți motorul, indicatorul EPS va fi stins și EPS începe să funcționeze.

Codul de defecțiune va fi afișat direct pe bord, notați codul de defecțiune și contactați agentul pentru diagnosticare. Agentul dvs. dispune de instrumentul EFI necesar pentru a diagnostica, repara și elimina codurile defecțiunilor.

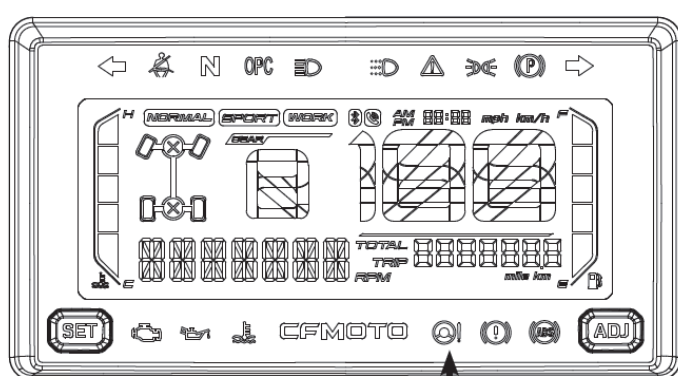

1 | EPS Indicator

1 | Indicator EPS

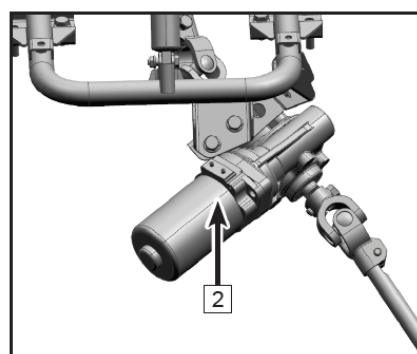

2 | EPS

2 | EPS

## DIAGNOSTICAREA PROBLEMELOR VEHICULULUI

### Diagnostic defecțiuni EPS și soluție

Direcție fără asistență	<ol style="list-style-type: none"> <li>1. Conectorii firului fac contact prost sau sunt deconectați</li> <li>2. Siguranța a sărit</li> <li>3. Defecțiune releu</li> <li>4. Controlerul, motorul sau senzorul sunt avariate</li> </ol>	<ol style="list-style-type: none"> <li>1. Verificați dacă conectorii firului și pinii sunt complet introduși</li> <li>2. Înlocuiți siguranța (40A)</li> <li>3. Contactați agentul</li> <li>4. Contactați agentul</li> </ol>
Puterea nu este aceeași pe stânga ca și pe dreapta	<ol style="list-style-type: none"> <li>1. Tensiunea de ieșire medie nu este cea corectă</li> <li>2. Controlerul, motorul sau senzorul sunt avariate</li> </ol>	<ol style="list-style-type: none"> <li>1. Contactați agentul</li> <li>2. Contactați agentul</li> </ol>
Când sistemul este pornit, volanul merge în ambele părți	<ol style="list-style-type: none"> <li>1. Motorul este montat invers</li> <li>2. Controlerul sau senzorul sunt avariate</li> </ol>	<ol style="list-style-type: none"> <li>1. Contactați agentul</li> <li>2. Contactați agentul</li> </ol>
Direcția devine greoaie	<ol style="list-style-type: none"> <li>1. Bateria pierde putere</li> <li>2. Presiunea aerului din anvelope (față) este insuficientă.</li> <li>3. Avariere motor (reducere putere)</li> </ol>	<ol style="list-style-type: none"> <li>1. Încărcați bateria</li> <li>2. Umflați anvelopele</li> <li>3. Contactați agentul</li> </ol>
Sistemul produce zgomote	<ol style="list-style-type: none"> <li>1. Avariere motor</li> <li>2. Distanța între ansamblul arborelui direcției inferioare sau ansamblul de transmisie mecanică este prea mare</li> <li>3. Montarea ansamblului arborelui direcției inferioare sau a ansamblului de transmisie nu este fermă</li> </ol>	<ol style="list-style-type: none"> <li>1. Contactați agentul</li> <li>2. Contactați agentul</li> <li>3. Contactați agentul</li> </ol>

## DECLARAȚIE

### Declarație

#### Declarație privind expunerea șoferilor la zgomote

Subsemnatul: Lai Mingjie, Director General

Numele societății și adresa producătorului:

ZHEJIANG CFMOTO POWER CO.,LTD.

No. 116, Wuzhou Road, Yuhang Economic Development Zone, Hangzhou, 311100,

Zhejiang Province P.R. China

Marca (denumirea comercială a producătorului): CFMOTO

Tip	VARIANTĂ(e)	Versiune(i)	Denumire comercială (dacă există)	Categorie, subcategorie și indicele de viteză a vehiculului	Rezultat expunere șoferi la zgomot (limită: 86dB(A))
CF600UTR	CF600UTR	A/B	UFORCE 600	T1a/T1b	86,0 dB(A)

metoda de testare 2 din Anexa XIII la UE 1322/2014

## DECLARAȚIE

### Declarație privind vibrațiile

Masa șoferului		$a_{ws}$ m/s <sup>2</sup>	CF1000UTR-B	Cerință
59kg±1kg	T1	Test funcționare 1	0,67	Deviere < 10% între test funcționare 1/2 și media aritmetică, $a_{ws} < 1,25$ m/s <sup>2</sup>
	T2	Test funcționare 2	0,70	
	A	Medie aritmetică	0,69	
98kg±5kg	T1	Test funcționare 1	0,64	Deviere < 10% între test funcționare 1/2 și media aritmetică, $a_{ws} < 1,25$ m/s <sup>2</sup>
	T2	Test funcționare 2	0,62	
	A	Medie aritmetică	0,63	

aws: valoare rms din vibrațiile medii pe scaun la accelerare, măsurate în timpul testării standard la drum

Testele au fost realizate în conformitate cu cerințele Anexei XIV din Regulamentul (UE) Nr. 1322/2014



## **GARANȚIA LIMITATĂ CFMOTO**

### **GARANȚIA LIMITATĂ CFMOTO**

ZHEJIANG CFMOTO POWER CO., LTD oferă o garanție limitată pentru toate componentele vehiculului dvs. CFMOTO, care acoperă defectele de material sau de fabricație în perioada și în condițiile de mai jos.

Această garanție acoperă costurile cu piesele și manopera pentru repararea sau înlocuirea pieselor defecte și începe la data achiziționării de către cumpărătorul inițial. Această garanție poate fi cesionată unui alt proprietar pe durata perioadei de garanție printr-un agent CFMOTO, dar o astfel de cesiune nu va prelungi perioada inițială a garanției.

#### **LIMITĂRI ALE RĂSPUNDERII**

ACEASTĂ GARANȚIE ESTE EXPRES ACORDATĂ ȘI ACCEPTATĂ ÎN LOCUL ORICĂROR ALTE GARANȚII, EXPRESE SAU IMPLICITE, INCLUZÂND, DAR FĂRĂ A SE LIMITA ÎNSĂ LA ORICE GARANȚIE IMPLICITĂ DE COMERCIALIZARE SAU POTRIVIRE UNUI ANUMIT SCOP. FĂRĂ A SE PUTEA RENUNȚA LA ACESTEA, GARANȚIILE IMPLICITE SUNT LIMITATE CA DURATĂ LA DURATA GARANȚIILOR EXPRESE. DAUNELE INDIRECTE SAU DE CONSECINȚĂ SUNT EXCLUSE DIN ACEASTĂ GARANȚIE. UNELE STATE/PROVINCII NU ACCEPTĂ RENUNȚĂRILE, LIMITĂRILE ȘI EXCLUDERILE DE MAI SUS, ȘI CA URMARE NU SE POT APLICA ÎN CAZUL DVS. ACEASTĂ GARANȚIE VĂ DĂ DREPTURI SPECIFICE, DAR PUTEȚI AVEA ȘI ALTE DREPTURI LEGALE CARE POT DIFERI DE LA STAT LA STAT SAU DE LA PROVINCIE LA PROVINCIE.

Nici distribuitorul, nici agentul CFMOTO, nici o altă persoană nu a fost autorizată să facă vreo afirmație, declarație sau garanție cu privire la produs, iar dacă se fac altele decât cele specificate în această garanție limitată, CFMOTO nu va răspunde pentru acestea. CFMOTO își rezervă dreptul de a modifica în orice moment această garanție, înțelegându-se că astfel de modificări nu vor schimba condițiile garanției aplicabile produselor vândute cât timp această garanție este în vigoare.

## **GARANȚIA LIMITATĂ CFMOTO**

### **ÎNREGISTRARE**

Agentul trebuie să înregistreze vehiculul online și să trimită formularul de înregistrare completat către ZHEJIANG CFMOTO POWER CO., LTD în termen de zece (10) zile de la data vânzării vehiculului. Vă informăm că nu vom accepta NICIO reclamație în garanție, dacă formularul de înregistrare online a garanției nu este completat și nu este primit de ZHEJIANG CFMOTO POWER CO., LTD de la agent. Pregătirea și aranjarea inițială a vehiculului dvs. de către agent este importantă pentru o funcționare fără probleme. În cazul în care achiziționați o mașină ambalată sau care nu este pregătită corespunzător de către agent, garanția va fi nulă.

### **EXCLUDERILE - NU SUNT GARANTATE**

Nu oferim sub nicio formă garanție pentru următoarele:

1. Uzura normală;
2. Daunele cauzate de abuz, utilizarea necorespunzătoare, neglijarea sau utilizarea produsului în alt fel decât a fost recomandat în Manualul de utilizare;
3. Daunele cauzate de neasigurarea întreținerii / depozitării corespunzătoare, așa cum se arată în Manualul de utilizare;
4. Daunele ce rezultă din îndepărtarea unor piese, reparații, service, întreținere necorespunzătoare sau din utilizarea de piese, care nu sunt fabricate sau aprobate de CFMOTO, sau ce rezultă din reparațiile făcute de o persoană care nu este un agent autorizat de service al CFMOTO;
5. Probleme de întreținere obișnuită, îmbunătățiri, reglări;
6. Daunele ce rezultă din accident, imersare, incendiu, furt, vandalism sau forță majoră;
7. Utilizarea cu combustibili, uleiuri sau lubrifianți care nu sunt potriviți pentru produs (vezi Manualul de utilizare);
8. Daunele cauzate de rugină, coroziune sau expunere la elemente;
9. Daunele cauzate de intrarea apei sau a zăpezii;
10. Daunele ce rezultă ca urmare a participării la curse sau la alte competiții
11. Daunele ce rezultă din utilizarea vehiculului ca vehicul de închiriat.

## **GARANȚIA LIMITATĂ CFMOTO**

12. Daunele ce rezultă din modificările aduse vehiculului, care afectează negativ funcționarea, performanța sau durabilitatea sa sau care s-au realizat cu scopul schimbării destinației sale;

13. Daune indirecte sau de consecință sau daune de orice fel, inclusiv, dar fără a se limita însă la tractare, depozitare, telefon, închiriere, taxi, inconvenient, acoperire asigurare, plată împrumuturi, pierdere de timp, pierdere de profit etc.

### **PERIOADA GARANȚIEI**

Această garanție va intra în vigoare la data livrării către primul client. Pentru perioada aplicabilă de mai jos:

Doisprezece (12) LUNI CONSECUTIVE, pentru uz privat. Perioada de garanție pentru orice vehicule utilizate în scopuri comerciale va fi redusă la șase (6) luni.

Această perioadă de garanție este perioada de garanție de bază din fabrică a CFMOTO, iar durata acestei garanții poate varia de la o regiune internațională la alta în funcție de legislația, reglementările și politicile locale ale distribuitorilor. Vă reamintim că perioada de garanție oferită de agenți poate fi aceeași sau mai mare decât această garanție limitată, dar nu mai scurtă.

Dacă ZHEJIANG CFMOTO POWER CO., LTD acoperă o înlocuire completă a motorului sau o înlocuire completă a vehiculului conform acestei garanție, perioada de garanție nu se prelungește și rămâne aceeași, de la data inițială de achiziție a vehiculului în cauză.

### **LIMITĂRILE GARANȚIILOR ȘI REMEDIERI**

Garanția limitată CFMOTO exclude daunele sau defecțiunile cauzate de abuz, accident, incendiu sau orice altă cauză, alta decât defectele de material sau de fabricație, și nu asigură acoperire pentru consumabile, piesele supuse uzurii normale sau pentru orice alte piese expuse la suprafețe de frecare, stres, condiții de mediu și/sau contaminare, pentru care nu au fost concepute sau intenționate, inclusiv, dar fără a se limita însă la următoarele:

## GARANȚIA LIMITATĂ CFMOTO

- Bucși
- Roți și anvelope
- Componente suspensie
- Componente scaun
- Ambreiaj și componente
- Componente direcție
- Baterii
- Becuri / Lămpi faruri etanșe
- Filtru
- Lubrifianți
- Rulmenți
- Suprafață finisată sau nefinisată
- Componente motor
- Curele de transmisie
- Componente și fluide hidraulice
- Disjunctoare / Siguranțe
- Bujii
- Izolatori
- Lichide de răcire
- Rulmenți

### CONDIȚII PENTRU A BENEFICIA DE ACOPERIREA GARANȚIEI

Această garanție oferă acoperire doar dacă sunt respectate fiecare dintre condițiile de mai jos:

1. Vehiculul CFMOTO trebuie achiziționat ca nou și neutilizat de către primul proprietar de la un agent CFMOTO autorizat să distribuie vehicule CFMOTO în țara în care are loc vânzarea;
2. Verificarea înainte de livrare de către CFMOTO trebuie realizată și documentată și semnată de cumpărător;
3. Vehiculul CFMOTO a fost corect înregistrat de un agent autorizat CFMOTO;
4. Vehiculul CFMOTO trebuie achiziționat în țara în care locuiește cumpărătorul;
5. Întreținerea obișnuită specificată în manualul de utilizare trebuie realizată la timp pentru a menține acoperirea garanției. CFMOTO își rezervă dreptul să ofere garanția în baza dovezii realizării întreținerii corespunzătoare. CFMOTO nu va oferi această garanție limitată niciunui utilizator privat sau comercial, dacă vreuna dintre condițiile de mai sus nu este respectată. Aceste limitări sunt necesare pentru ca CFMOTO să poată să asigure atât siguranța produselor sale, cât și a clienților săi și a publicului în general.

## **GARANȚIA LIMITATĂ CFMOTO**

### **CUM SĂ BENEFICIAȚI DE SERVICIUL DE GARANȚIE**

În cazul în care apare vreo anomalie, clientul nu va mai trebui să utilizeze vehiculul CFMOTO. Clientul trebuie să informeze un agent service al CFMOTO în termen de trei (3) zile de la data apariției defecțiunii și să îi ofere acces rezonabil la produs și posibilitatea rezonabilă de a-l repara. Clientul trebuie, de asemenea, să prezinte agentului autorizat CFMOTO dovada achiziționării produsului și trebuie să semneze comanda de reparare / lucrare înainte de a începe reparațiile pentru a valida garanția. Toate piesele înlocuite în baza acestei garanții limitate devin proprietatea CFMOTO.

### **CE VA FACE AGENTUL CFMOTO**

Un agent autorizat CFMOTO trebuie să facă reparațiile în garanție fără costuri pentru client, chiar dacă nu este agentul care a vândut vehiculul CFMOTO clientului și trebuie să utilizeze piese OEM CFMOTO pentru toate reparațiile efectuate în garanție. Toate vehiculele vândute de agent trebuie verificate și testate de acesta pentru a se asigura de performanța și funcționarea adecvată a acestora înainte de a le livra către clienți. Niciun vehicul nu poate fi livrat unui client fără a trece prima dată un test de verificare și funcționare.

### **PRODUSE EXPORTATE**

CU EXCEPȚIA CAZURILOR SPECIFIC STIPULATE DE LEGE, NU SE OFERĂ VREO GARANȚIE SAU FIȘĂ DE SERVICE PENTRU ACEST PRODUS, DACĂ ESTE VÂNDUT ÎN AFARA ȚĂRII ÎN CARE ÎȘI ARE SEDIUL AGENTUL AUTORIZAT. Această politică nu se aplică produselor care au primit acordul de export de la CFMOTO. Agenții nu pot da acordul pentru export. Trebuie să consultați un agent autorizat pentru a stabili garanția acestui produs sau acoperirea pentru service, dacă aveți întrebări. Această politică nu se aplică produselor înmatriculate pe numele agenților guvernamentali sau pe numele personalului militar în misiune în afara țării în care își are sediul agentul autorizat. Această politică nu se aplică Fișelor de siguranță.

## GARANȚIA LIMITATĂ CFMOTO

### Schimbarea proprietarului

Dacă vindeți vehiculul, ceea ce mai rămâne din garanție se poate transfera noului proprietar. Vă rugăm să consemnați detaliile transferului mai jos și să informați un agent autorizat CFMOTO:

Schimbarea proprietarului	Proprietar inițial	Al doilea proprietar	Al treilea proprietar	Al patrulea proprietar
Numele proprietarului				
Adresa				
Localitatea				
Statul / Codul poștal				
Tel.				
E-mail				
Data achiziției				
Citirea odometrului				
Semnătura noului proprietar				

### OBSERVAȚIE:

Dacă un formular completat Schimbarea proprietarului nu conține detaliile necesare sau acestea sunt incorecte, CFMOTO își rezervă dreptul de a face cercetări pentru a afla care este proprietarul real al produsului, istoricul asistenței tehnice și poate refuza transferul garanției, dacă cerințele nu sunt îndeplinite.

5ASV-380101-7800-12 EU224

# ZHEJIANG CFMOTO POWER CO., LTD.

No.116, Wuzhou Road, Yuhang Economic Development  
Zone, Hangzhou 311100, Zhejiang Province, China

Tel: 86-571-86258863

E-mail: [service@cfmoto.com.cn](mailto:service@cfmoto.com.cn)

Fax: +86-571-89265788

<http://global.cfmoto.com>